

 GOVERNO DO ESTADO DO PIAUÍ SECRETARIA DAS CIDADES		Cadastro do Proponente e Representante Legal	Anexo I
I - IDENTIFICAÇÃO DO PROPONENTE			
1 - Nome do Proponente: PREFEITURA MUNICIPAL DE SANTA CRUZ DOS MILAGRES		2 - CNPJ / CPF: 41.522.228/0001-29	
3 - Esfera Administrativa: Municipal	4 - Status Jurídico: Prefeituras Municipais		
5 - Endereço: RUA SÃO NICOLAU, S/N			
6 - Município: SANTA CRUZ DOS MILAGRES	7 - CEP: 64315-000	8 - DDD: 86	9 - Telefone: 3469-1118
		10 - Fax: 3469-1118	
11 - e-mail:		12 - Site:	
II - IDENTIFICAÇÃO DO REPRESENTANTE DO PROPONENTE			
13 - Nome do Proponente: WILNEY RODRIGUES DE MOURA		14 - CPF: 00769350356	
15 - Endereço: RUA NICOLAU,38 CENTRO			
16 - Município: SANTA CRUZ DOS MILAGRES		17 - UF: PI	
18 - C.I/Orgão Expedidor/Data: 1971552 / SSP/PI / 12/08/2015	19 - Cargo: PREFEITO	20 - Função: PREFEITO	21 - Matrícula:
III - IDENTIFICAÇÃO DO OUTRO PARTÍCIPE <input type="radio"/> Executor <input type="radio"/> Interveniente			
22 - Nome de Partícipe:		23 - CNPJ:	24 - Esfera Administrativa:
25 - Endereço:			
26 - Município:	27 - CEP:	28 - DDD:	29 - Telefone:
		30 - Fax:	
IV - IDENTIFICAÇÃO DO DIRIGENTE DO OUTRO PARTÍCIPE			
31 - Nome do Dirigente da Entidade Proponente:		32 - CPF do Dirigente:	
33 - C.I/Orgão Expedidor/Data: / /	34 - Cargo:	35 - Função:	36 - Matrícula:
Local e data	Assinatura do Outro Partícipe	Assinatura do Proponente	

		GOVERNO DO ESTADO DO PIAUÍ SECRETARIA DAS CIDADES		Dados do Projeto		Anexo II	
PREFEITURA MUNICIPAL DE SANTA CRUZ DOS MILAGRES							
I - INFORMAÇÕES BANCÁRIAS							
1 - Conta Corrente:		2 - Banco: 001		3 - Agência: 2761-8		4 - Praça de Pagamento: VALENÇA DO PIAUI	
II - DADOS DO PROJETO							
5 - Título do Projeto: CONSTRUÇÃO DE PRAÇA PÚBLICA NA LOCALIDADE GALILEIA, NO MUNICIPIO DE SANTA CRUZ DOS MILAGRES-PI						6 - Período: // a 31/12/2022	
7 - Descrição Sintética do Objeto: CONSTRUÇÃO DE PRAÇA PÚBLICA NA LOCALIDADE GALILEIA, NO MUNICIPIO DE SANTA CRUZ DOS MILAGRES-PI							
8 - Justificativa da Proposição: A construção da praça irá beneficiar a população da localidade Galileia no município de Santa Cruz dos Milagres que carece de espaços onde possam usufruir de momentos de entretenimento, conversar e manter vínculos dentre os moradores, razão pela qual, apresentamos a presente proposta para construção de uma praça que possa atender o sonho que é tão importante para a população.							
III - DADOS ORÇAMENTARIOS DO CONCEDENTE (Preenchimento pelo Concedente)							
9 - Programa: -							
10 - Projeto/Atividade: -							
11 - Natureza		0		0			
12 - Fonte		0		13 - Valor		R\$ 0,00	
		0				R\$ 0,00	

		GOVERNO DO ESTADO DO PIAUÍ SECRETARIA DAS CIDADES		Cronograma de Execução Física e Plano de Aplicação de Recursos		Anexo III	
PREFEITURA MUNICIPAL DE SANTA CRUZ DOS MILAGRES							
I - CRONOGRAMA DE EXECUÇÃO DAS METAS FÍSICAS							
Meta	Etapa/Fase	Especificação	Unidade de Medida	Qtde	Início	Término	
01		CONSTRUÇÃO DE PRAÇA PÚBLICA NA LOCALIDADE GALILEIA, NO MUNICÍPIO DE SANTA CRUZ DOS MILAGRES-PI	UND.	1,00	20/10/2021	31/12/2022	
II - PLANO DE APLICAÇÃO DOS RECURSOS, POR NATUREZA DE DESPESA							
Natureza	Discriminação		Valor				
			Concedente	Proponente - Contrapartida			
		Financeira		Não Financeira			
4490.51	Obras Civas - ADMINISTRAÇÃO LOCAL DA OBRA		3.696,57	0,00	0,00		
4490.51	Obras Civas - Aquisição e assentamento de pl		1.467,72	0,00	0,00		
4490.51	Obras Civas - Construção da Praça Publica		152.523,53	3.218,12	0,00		
	Subtotais		157.687,82	3.218,12	0,00		
			Valor Total do Convênio:			160.905,94	

		GOVERNO DO ESTADO DO PIAUÍ SECRETARIA DAS CIDADES				Cronograma de Desembolso		Anexo IV	
PREFEITURA MUNICIPAL DE SANTA CRUZ DOS MILAGRES									
CRONOGRAMA DE DESEMBOLSO									
Concedente - 2021									
Meta		Jan	Fev	Mar	Abr	Mai	Jun		
01-CONSTRUÇÃO DE PRAÇA PÚBLICA NA LOCALIDADE GALILEIA, NO MUNICÍPIO DE SANTA CRUZ DOS MILAGRES-PI		0,00	0,00	0,00	0,00	0,00	0,00		
Meta		Jul	Ago	Set	Out	Nov	Dez		
01-CONSTRUÇÃO DE PRAÇA PÚBLICA NA LOCALIDADE GALILEIA, NO MUNICÍPIO DE SANTA CRUZ DOS MILAGRES-PI		0,00	0,00	0,00	157.687,82	0,00	0,00		
Contrapartida - 2021									
Meta		Jan	Fev	Mar	Abr	Mai	Jun		
01-CONSTRUÇÃO DE PRAÇA PÚBLICA NA LOCALIDADE GALILEIA, NO MUNICÍPIO DE SANTA CRUZ DOS MILAGRES-PI		0,00	0,00	0,00	0,00	0,00	0,00		
Meta		Jul	Ago	Set	Out	Nov	Dez		
01-CONSTRUÇÃO DE PRAÇA PÚBLICA NA LOCALIDADE GALILEIA, NO MUNICÍPIO DE SANTA CRUZ DOS MILAGRES-PI		0,00	0,00	0,00	3.218,12	0,00	0,00		

		GOVERNO DO ESTADO DO PIAUÍ SECRETARIA DAS CIDADES		Relação de Equipamentos e Material Permanente		Anexo V	
PREFEITURA MUNICIPAL DE SANTA CRUZ DOS MILAGRES							
I - RELAÇÃO DE EQUIPAMENTOS E MATERIAL PERMANENTE							
Especificação		Unidade	Qtde	Valor Unit.	Valor Total	Local de Destino	Manutenção
II - DECLARAÇÃO Na qualidade de representante legal do Proponente, DECLARO , para fins de prova junto ao GOVERNO DO ESTADO DO PIAUÍ e, sob as penas do estabelecido no Código Penal Brasileiro, art. 299, que inexistem quaisquer débitos em mora com o Tesouro Estadual ou situação de inadimplência junto a qualquer Órgão ou Entidade da Administração Pública Estadual, que impeça a transferência de recursos na forma deste Plano de Trabalho, o qual atesto a sua veracidade.							
Local e Data:		Nome do Proponente:			Assinatura do Proponente:		
III - APROVAÇÃO Aprovo o presente Plano de Trabalho, na forma proposta, estando de acordo com o objeto e os custos envolvidos.							
Local e Data:		Assinatura do Dirigente do Órgão:					



PROJETO: CONSTRUÇÃO DE PRAÇA PÚBLICA
MUNICÍPIO: SANTA CRUZ DOS MILAGRES -PI
ZONA URBANA DO MUNICÍPIO

OUTUBRO DE 2021

ESTADO DO PIAUÍ
PREFEITURA MUNICIPAL DE SANTA CRUZ DOS MILAGRES

OBRA: CONSTRUÇÃO DE PRAÇA PÚBLICA
LOCAL: ZONA URBANA – SANTA CRUZ DOS MILAGRES

MEMORIAL DESCRITIVO

ÍNDICE

- 1.0 – APRESENTAÇÃO**
- 2.0 – JUSTIFICATIVA**
- 3.0 – OBJETIVOS**
- 4.0 – META**
- 5.0 – CUSTOS**
- 6.0 – MEMORIAL DESCRITIVO**
- 7.0 – RELATÓRIO FOTOGRÁFICO**
- 8.0 – ESPECIFICAÇÕES TÉCNICAS**
- 9.0 – PLANILHAS ORÇAMENTÁRIAS**
- 10.0 – COMPOSIÇÕES DE CUSTO UNITÁRIO**
- 11.0 – BDI – BONIFICAÇÃO DE DESPESAS INDIRETAS**
- 12.0 – LSO – LEIS SOCIAIS**
- 13.0 – CRONOGRAMA FÍSICO-FINANCEIRO**
- 14.0 – MEMÓRIA DE CÁLCULO**
- 15.0 – PROJETO GRÁFICO - DESENHOS**
- 16.0 – ART**

ESTADO DO PIAUÍ
PREFEITURA MUNICIPAL DE SANTA CRUZ DOS MILAGRES

OBRA: CONSTRUÇÃO DE PRAÇA PÚBLICA
LOCAL: ZONA URBANA – SANTA CRUZ DOS MILAGRES

MEMORIAL DESCRITIVO

1.0 – APRESENTAÇÃO

A Prefeitura Municipal de SANTA CRUZ DOS MILAGRES (PI) vem apresentar Projeto Básico de Engenharia para CONSTRUÇÃO DE PRAÇA PÚBLICA na zona urbana do município no Santa Cruz dos Milagres.

- **OBJETO:** CONSTRUÇÃO DE PRAÇA PÚBLICA
- **INVESTIMENTO:** R\$ 160.905,94 (cento e sessenta mil, novecentos e cinco reais e noventa e quatro centavos).

2.0 - JUSTIFICATIVA

A construção da praça visa prover uma melhor infraestrutura adequada para o bem estar da comunidade.

3.0 – OBJETIVOS

Diante da grande importância da presente obra para a população local, tem-se a mesma como principais objetivos:

- Facilitar o acesso à ambientes de lazer para a população a partir do melhoramento da infraestrutura urbana;
- Aumentar a participação infantil juvenil em eventos educacionais e culturais;
- Oferecer um local que supra as necessidades para a execução de todas essas práticas saudáveis de cultura e lazer.

4.0 – METAS

Construção de Praça na zona urbana do município de Santa Cruz dos Milagres (PI).

5.0 – CUSTOS

O projeto totaliza R\$ 160.905,94 (cento e sessenta mil, novecentos e cinco reais e noventa e quatro centavos) conforme Planilhas orçamentárias em anexo.

Os custos para implantação desta obra no Município de SANTA CRUZ DOS MILAGRES (PI) contêm todas as despesas decorrentes de mão-de-obra, encargos sociais, materiais de construção, equipamentos, transportes, fretes, taxas e impostos.

ESTADO DO PIAUÍ
PREFEITURA MUNICIPAL DE SANTA CRUZ DOS MILAGRES

OBRA: CONSTRUÇÃO DE PRAÇA PÚBLICA
LOCAL: ZONA URBANA – SANTA CRUZ DOS MILAGRES

MEMORIAL DESCRITIVO

Os custos apresentados estão em conformidade com os preços de referência do SINAPI – Sistema Nacional de Pesquisa de Custos e Índices da Construção Civil considerando os Encargos Sociais sem desoneração e a composição de BDI atendendo o Acórdão N° 2622/2013 - TCU.

6.0 – MEMORIL DESCRITIVO

6.1 – Representações Gráficas do projeto:

Planta de localização com indicação da área de intervenção, Planta baixa de paginação de piso, Planta de cortes e detalhes.

6.2 – Orçamento do Projeto:

Planilhas orçamentárias detalhadas e composições de custo por serviços com referência no SINAPI.

6.3 – Localização da obra:

A Obra encontra-se na zona urbana do município de SANTA CRUZ DOS MILAGRES (PI).

6.5 – Comprovação do exercício pleno da propriedade do imóvel:

O local onde será executada a obra é de propriedade do Município de SANTA CRUZ DOS MILAGRES (PI) sendo área de domínio público.

6.6 – Comprovação dos Custos Apresentados:

Os custos apresentados são aqueles praticados no mercado e será contratada a firma que apresentar os menores preços e melhores condições de execução das obras.

6.7 – Cronograma Físico-Financeiro:

Quanto ao Cronograma, ocorrerá o mesmo sendo exigido na licitação e apresentado na Prestação de Contas, estando previsto o prazo de 90 (noventa) dias, para execução da obra propriamente dita. Em anexo, é apresentado o Cronograma Físico-Financeiro, com os respectivos valores e prazos de execução, compatibilizando com a Planilha detalhada de Custos e Memorial Descritivo.

LÍVIO JEFFERSON COELHO TEIXEIRA
ENGENHEIRO CIVIL
REG. NACIONAL Nº 190545276-4

ESTADO DO PIAUÍ
PREFEITURA MUNICIPAL DE SANTA CRUZ DOS MILAGRES

OBRA: CONSTRUÇÃO DE PRAÇA PÚBLICA
LOCAL: ZONA URBANA – SANTA CRUZ DOS MILAGRES

MEMORIAL DESCRITIVO

6.8 – Resumo do Projeto:

A obra será executada conforme o projeto e de acordo com as Normas da ABNT.

Este volume consta de Projeto Técnico composto de:

- Planta de Situação;
- Planta Baixa;
- Planta de Vista, Cortes e Detalhes;
- Orçamentos, Memorial Descritivo e Especificações Técnicas.

ESTADO DO PIAUÍ
PREFEITURA MUNICIPAL DE SANTA CRUZ DOS MILAGRES

OBRA: CONSTRUÇÃO DE PRAÇA PÚBLICA
LOCAL: ZONA URBANA – SANTA CRUZ DOS MILAGRES

MEMORIAL DESCRITIVO

7.0 – RELATÓRIO FOTOGRÁFICO

ESTADO DO PIAUÍ

PREFEITURA MUNICIPAL DE SANTA CRUZ DOS MILAGRES - PI

OBJETO: CONSTRUÇÃO DE PRAÇA

LOCAL: ZONA URBANA DO MUNICÍPIO DE SANTA CRUZ DOS MILAGRES-PI

RELATÓRIO FOTOGRÁFICO



FOTO N° 01



FOTO N° 02



FOTO N° 03



FOTO N° 04

LÍVIO JEFFERSON COELHO TEIXEIRA
ENGENHEIRO CIVIL
REG. NACIONAL Nº 190545276-4

ESTADO DO PIAUÍ
PREFEITURA MUNICIPAL DE SANTA CRUZ DOS MILAGRES

OBRA: CONSTRUÇÃO DE PRAÇA PÚBLICA
LOCAL: ZONA URBANA – SANTA CRUZ DOS MILAGRES

MEMORIAL DESCRITIVO

8.0 – ESPECIFICAÇÕES TÉCNICAS

ESTADO DO PIAUÍ
PREFEITURA MUNICIPAL DE SANTA CRUZ DOS MILAGRES

OBRA: CONSTRUÇÃO DE PRAÇA PÚBLICA
LOCAL: ZONA URBANA – SANTA CRUZ DOS MILAGRES

ESPECIFICAÇÕES TÉCNICAS

INTRODUÇÃO

O objetivo destas especificações é estabelecer normas e critérios para a execução de Projeto de CONSTRUÇÃO DE PRAÇA PÚBLICA na zona urbana do município de SANTA CRUZ DOS MILAGRES, de modo que os materiais, procedimentos para execução e controle e medição de todos os serviços previstos atendam aos critérios de qualidade estabelecidos em norma.

As Especificações estão divididas de acordo com o orçamento. Serão discriminados todos os serviços que englobam os itens da planilha resumo. Seguindo o orçamento serão especificados individualmente, nessa ordem, os seguintes serviços:

- Placa da Obra;
- Administração Local da Obra;
- CONSTRUÇÃO DE PRAÇA PÚBLICA;
- Observações Importante.

PLACA DA OBRA

A placa da obra deverá ter dimensões de 2,00x2,00 m, com formato e inscrições conforme manual do Governo Federal. Será executada em chapa de aço e já fornecida com pintura em esmalte sintético. Terá sustentação em frechais de madeira 7,5x7,5 cm, na altura estabelecida pelas normas. As inscrições deverão ter todas as informações básicas sobre a obra.

ADMINISTRAÇÃO LOCAL DA OBRA

Os custos diretos de administração local são constituídos por todas as despesas incorridas na montagem e na manutenção da infraestrutura da obra compreendendo as seguintes atividades básicas de despesa: Chefia da obra, Administração do contrato, Engenharia e planejamento, Segurança do trabalho, Produção e Gestão de materiais. Essas despesas são partes da planilha de orçamento em itens independentes da composição de custos unitários, especificados como administração local.

ESPECIFICAÇÕES TÉCNICAS

CONSTRUÇÃO DE PRAÇA:

1.0 – SERVIÇOS PRELIMINARES:

1.1 – Regularização e compactação de superfície:

- Os serviços de regularização e compactação compreendem a execução de cortes e aterros de até 20,0 cm de espessura para nivelamento do terreno, sendo executado com o auxílio de equipamentos apropriados para o serviço.

1.2 – Locação da praça com piquetes de madeira:

- A locação deverá ser executada por aparelho e somente por profissional habilitado (utilizando instrumentos e métodos adequados), que deverá implantar marcos (estacas de posição) com cotas de nível perfeitamente definidas para demarcação dos eixos. É necessário fazer a verificação das estacas de posição (piquetes) dos alinhamentos, por meio da medida de diagonais (linhas traçadas para permitir a verificação, com o propósito de constituir-se hipotenusa de triângulos retângulos, cujos catetos se situam nos eixos da locação), estando à precisão dentro dos limites aceitáveis pelas normas usuais de construção.

2.0– PISO

2.1 e 2.2– Pavimentação em blocos intertravados de concreto, cor natural e colorido, esp. 6,0 cm :

- A pavimentação do estacionamento da praça será executado com peças de concreto simples para pavimentos articulados;
- Serão do tipo bloquets intertravado na espessura de 6,0 cm com dimensões de 10 x 20cm e resistência de 35 MPa (NBR 9781);
- Serão assentados sob um colchão de areia média no local previamente aterrado, compactado e regularizado
- Após o assentamento das peças, deverá ser procedida a compactação por meio de placa vibratória e verificado o nivelamento de acordo com o projeto;
- Quando não indicado em projeto, deve ser considerada declividade mínima de 0,5% em direção às canaletas ou pontos de saída de água;

ESPECIFICAÇÕES TÉCNICAS

- O arremate dos blocos junto aos meios-fios deverá ser feito com blocos cortados (meia peça) com guilhotina ou outra ferramenta que propicie o corte regular das peças (quando necessário);
- Para as peças coloridas serão utilizadas pigmentação na cor azul na fabricação das peças de acordo com a orientação do fornecedor para as áreas específicas determinadas no projeto.

2.3 – Meio-fio de concreto pré-moldado dimensões 13x15x30x100 cm:

- O meio-fio deverá ficar enterrado no mínimo 15 cm. O fundo das valas deverá ser regularizado e apiloado. O assentamento do meio-fio deverá ser executado após a regularização do terreno;
- O meio-fio será executado em concreto pré-moldado no traço 1:3:6 (cim., areia grossa e seixo ou brita). Deverá ter seção retangular com 13cm na face superior e 15cm na face inferior, 30cm na altura e comprimento de 100 cm e resistência superior ou igual a 10 MPa e deverá ser rejuntado com argamassa de cimento e areia grossa no traço 1:3.

2.4 – Meio-fio de concreto pré-moldado dimensões 7x30x100cm p/ jardim:

- As valas para assentamento deverão ter profundidade tal que, o meio-fio fique enterrado no mínimo 15 cm. O fundo das valas onde serão assentados os meio-fios deverá ser regularizado e apiloado;
- O meio-fio será executado em concreto pré-moldado no traço 1:3:6 (cimento, areia grossa e seixo lavado ou brita). Deverá ter seção retangular com dimensões de 7,0 cm de espessura, 30 cm na altura e comprimento de 100 cm e resistência superior ou igual a 10 MPa;
- O assentamento do meio-fio deverá para jardim deverá ser executado nos locais indicados no projeto;
- Todo o rejuntamento do meio-fio pré-moldado deverá ser feito com argamassa de cimento e areia grossa no traço 1:3.

ESPECIFICAÇÕES TÉCNICAS

2.5 – Pavimentação ornamental c/ seixo branco, espessura 5 cm:

- Dentro dos canteiros demarcados na planta arquitetônica, deve ser colocado uma camada de seixo branco na espessura de 5 cm ;

2.6 – Pavimentação ornamental c/ brita:

- Dentro dos canteiros demarcados na planta arquitetônica, deve ser colocado uma camada de brita na espessura de 5 cm ;

3.0 – INSTALAÇÕES:

3.1 – Instalações elétricas:

- A distribuição do sistema será de acordo com projeto gráfico específico;

4.0 – JARDINAGEM:

4.1 a 4.3– Planta – Neem, Ipê Amarelo, Palmeira Areca, fornecimento e plantio:

- Antes do plantio, deverá ser providenciada a escavação necessária para a implantação da raiz e retirada de ervas daninhas e restos de torrões e rizomas de outras plantas;
- Dentro da cava, deverá ser colocada uma camada de terra vegetal solta de aproximadamente 5,0 cm, formada por terra adicionada de restos de plantas decompostos (restos vegetais, grama, pó de xaxim desfibrado, etc.), como as turfas (solos escuros ricos em matéria orgânica), livre de pedras, partículas grandes, ervas daninhas e agentes patogênicos e outros resíduos;
- Após deverá ser plantado o arbusto e as laterais deverão ser preenchidas com terra vegetal de forma a planta ficar firme e ereta e não corra risco de tombamento;
- Após a conclusão do plantio, o mesmo deverá ser irrigado até a entrega definitiva da obra e deverão ser substituídas as mudas que não sobreviveram.

5.0 – SERVIÇOS COMPLEMENTARES:

5.1 – Fornecimento e implantação de lixeiras em fibra de vidro, capacidade de 50 litros cada, com suporte:

- Serão fixados no solo através de uma fundação de concreto simples no traço 1:4,5:4,5 de cimento, areia grossa e seixo lavado ou brita, nas dimensões de (20x20)cm e 40cm de

ESPECIFICAÇÕES TÉCNICAS

profundidade, executados sobre o terreno previamente escavado, apiloado, nivelado e molhado, sendo que os suportes deverão ser inserido na fundação pelo menos 30cm;

- Serão adquiridos em loja específica, com garantia de 06 (seis) meses e serão entregues montados pelo fornecedor, com exceção da fundação que deverá ser realizados pela empresa contratada para a execução da obra;
- Serão colocadas em diversos pontos da praça conforme indicado no projeto.

5.2 – Banco em concreto e madeira:

- Deverá apresentar assento e encosto em régua de madeira Ipê, de 1ª qualidade;
- Sua fixação no solo será através de uma fundação concreto simples no traço 1:4,5:4,5 de cimento, areia grossa e seixo lavado ou brita, nas dimensões de (20x20)cm e 20cm de profundidade, executados sobre o terreno previamente escavado, apiloado, nivelado e molhado, sendo que os suportes deverão ser inserido na fundação pelo menos 15cm;
- Serão colocadas nos locais especificados no projeto. O modelo deve seguir o proposto no projeto arquitetônico, conforme imagem a seguir:

5.3 – Mesa de concreto com tabuleiro e bancos:

- Será confeccionada em concreto pré-moldado $f_{ck}=21$ Mpa nas dimensões indicadas conforme projeto;
- A mesa possuirá um tabuleiro para jogos (xadrez e dama). Onde o mesmo será confeccionado em pastilhas cerâmicas esmaltada 5 x 5 cm nas cores brancas e pretas. Conforme imagem a seguir:

ESTADO DO PIAUÍ
PREFEITURA MUNICIPAL DE SANTA CRUZ DOS MILAGRES

OBRA: CONSTRUÇÃO DE PRAÇA PÚBLICA
LOCAL: ZONA URBANA – SANTA CRUZ DOS MILAGRES

ESPECIFICAÇÕES TÉCNICAS

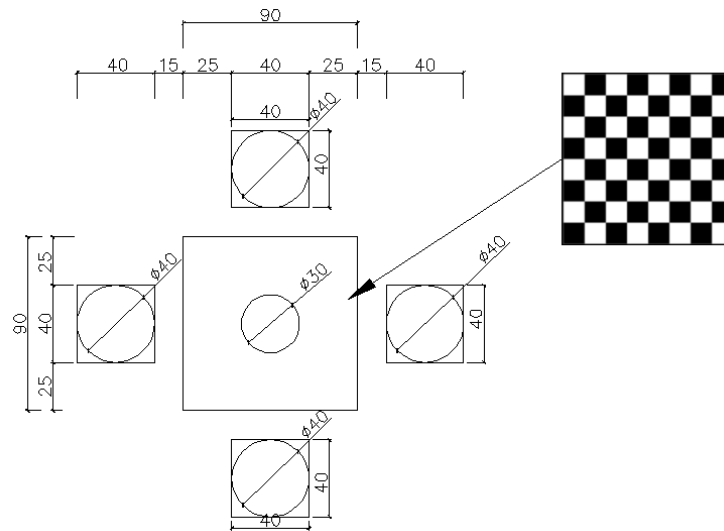

- Figura 04- Ilustração da mesa de concreto com tabuleiros e bancos.

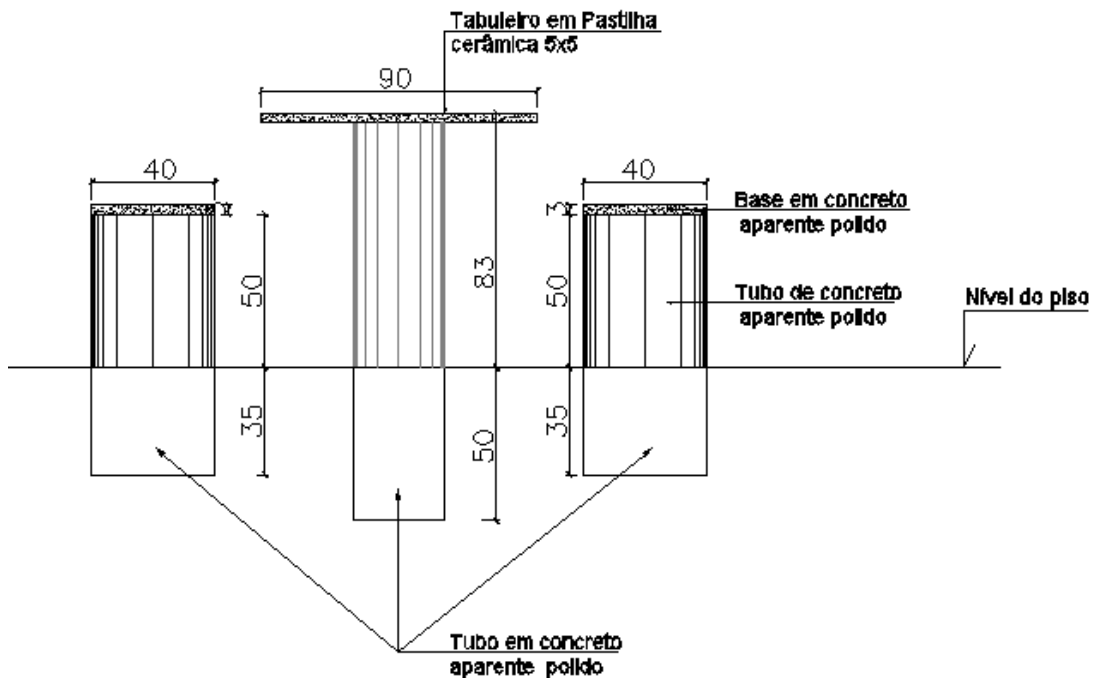

- Figura 05- Ilustração em perfil da mesa de concreto com tabuleiros e bancos.
- Ambos (mesa e bancos) serão fixados no solo, numa profundidade de 50 cm e 35 cm, respectivamente;
- Serão executados sobre o terreno previamente escavado, apiloado, nivelado e molhado.

ESPECIFICAÇÕES TÉCNICAS

6.0 – BRINQUEDOS:

6.1 – Balanço:

- Brinquedo - Balanço Duplo, modelo M-10/2, da Lúdico Brinquedos Inteligentes ou similar - fornecimento e montagem.

6.2 – Gangorra:

- Gangorra com 3 pranchas em aço industrial ou madeira (Sergipark ou similar).

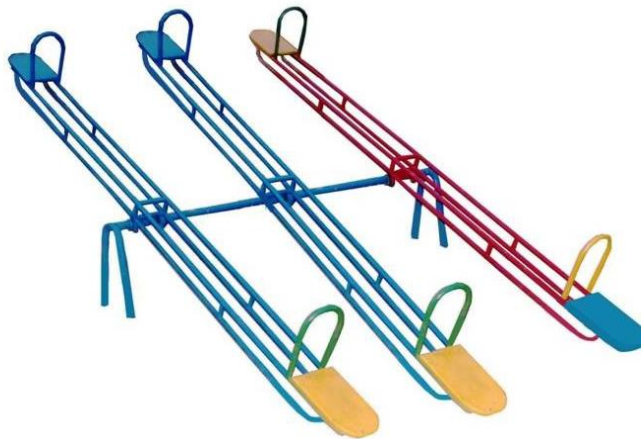

- Figura - Ilustração brinquedo gangorra.

6.3 – Gira-gira:

- Brinquedo - Gira-gira (carrossel $\varnothing=1,70\text{m}$), em tubo de ferro galvanizado de 1 1/2" e assento em chapa galvanizada e=1/4", sergipark ou similar.



- Figura - Ilustração brinquedo gira-gira.

ESTADO DO PIAUÍ
PREFEITURA MUNICIPAL DE SANTA CRUZ DOS MILAGRES

OBRA: CONSTRUÇÃO DE PRAÇA PÚBLICA
LOCAL: ZONA URBANA – SANTA CRUZ DOS MILAGRES

ESPECIFICAÇÕES TÉCNICAS

7.0 – SERVIÇOS FINAIS:

7.1 – Carga manual de entulho:

- O entulho gerado com a demolição da calçada existente deverá ser retirado do local da obra logo após as demolições de modo a não prejudicar os serviços posteriores.
- O entulho deverá ser retirado com o auxílio de caminhão basculante 6 m³;

7.2 – Transporte em caminhão basculante:

- Todo material escavado, demolido e não reaproveitado deverá ser removido para locais previamente indicados pela fiscalização com caminhão basculante;
- Serão removidos para fora do canteiro todas as suas instalações provisórias e também todos os entulhos e restos de materiais provenientes da obra não aproveitáveis;
- Haverá particular cuidado a serem removidos quaisquer detritos, manchas ou salpicos de tinta ou argamassa endurecida das superfícies acabadas, sobretudo dos pisos.

7.3 – Limpeza final da obra:

- Toda a área construída deverá ser entregue completamente limpa interna e externamente;
- Todos os revestimentos cimentado, cerâmico e piso etc., deverão ser limpos abundante e cuidadosamente de modo a não serem danificadas outras partes da obra por estes serviços de limpeza.

LÍVIO JEFFERSON COELHO TEIXEIRA
ENGENHEIRO CIVIL
REG. NACIONAL Nº 190545276-4

ESTADO DO PIAUÍ
PREFEITURA MUNICIPAL DE SANTA CRUZ DOS MILAGRES

OBRA: CONSTRUÇÃO DE PRAÇA PÚBLICA
LOCAL: ZONA URBANA – SANTA CRUZ DOS MILAGRES

MEMORIAL DESCRITIVO

9.0 – PLANILHAS ORÇAMENTÁRIAS

LÍVIO JEFFERSON COELHO TEIXEIRA
ENGENHEIRO CIVIL
REG. NACIONAL Nº 190545276-4

ESTADO DO PIAUÍ

PREFEITURA MUNICIPAL DE SANTA CRUZ DOS MILAGRES - PI

OBRA: CONSTRUÇÃO DE PRAÇA PÚBLICA NO MUNICÍPIO DE SANTA CRUZ DOS MILAGRES
LOCAL: SEDE - ZONA URBANA - SANTA CRUZ DOS MILAGRES

FONTE DE CUSTOS:

SINAPI: JULHO/2021

ORSE: JUNHO/2021

LEIS SOCIAIS = 112,15% - S/DESONERAÇÃO

BDI = 19,68%

PLANILHA RESUMO GLOBAL

ÍTEM	DISCRIMINAÇÃO	UNID.	QUANT.	VALOR (R\$)	TOTAL (R\$)	REFERÊNCIA
1.0	AQUISIÇÃO E ASSENTAMENTO DE PLACA DE OBRA 2,00x2,0 m	M²	4,00	366,93	1.467,72	COMPOSIÇÃO 01
2.0	ADMINISTRAÇÃO LOCAL DA OBRA	mês	3,00	1.232,19	3.696,57	COMPOSIÇÃO 02
3.0	CONSTRUÇÃO DE PRAÇA PÚBLICA NO MUNICÍPIO DE SANTA CRUZ DOS MILAGRES	un	1,00	155.741,65	155.741,65	PLANILHA EM ANEXO
TOTAL GERAL COM LEIS SOCIAIS E BDI (R\$)					160.905,94	

LÍVIO JEFFERSON COELHO TEIXEIRA
ENGENHEIRO CIVIL
REG. NACIONAL Nº 190545276-4

ESTADO DO PIAUÍ
PREFEITURA MUNICIPAL DE SANTA CRUZ DOS MILAGRES - PI

OBRA: CONSTRUÇÃO DE PRAÇA PÚBLICA NO MUNICÍPIO DE SANTA CRUZ DOS MILAGRES
 LOCAL: SEDE - ZONA URBANA - SANTA CRUZ DOS MILAGRES

FORNECEDOR: FONTE DE CUSTOS:
 SINAPI: JULHO/2021
 ORSE: JUNHO/2021
 LEIS SOCIAIS = 112,15% - S/DESONERAÇÃO
 BDI = 19,68%

PLANILHA ORÇAMENTÁRIA - PRAÇA

ÍTEM	DISCRIMINAÇÃO	UNID.	QUANT.	V. UNIT.	V. TOTAL	REFERÊNCIA
1.0	SERVIÇOS PRELIMINARES					
1.1	Regularização e compactação de superfície	M²	1.918,99	0,10	191,90	100575
1.2	Locação da pavimentação nova da praça com piquetes de madeira	m²	1.918,99	1,08	2.072,51	Composição 03
					2.264,41	
2.0	PISOS					
2.1	Execução de passeio em piso intertravado, com bloco retangular cor natural de 20 x 10 cm, espessura 6 cm	m²	1.070,05	41,95	44.888,60	Composição 04
2.2	Execução de passeio em piso intertravado, com bloco retangular colorido de 20 x 10 cm, espessura 6 cm	m²	507,96	47,20	23.975,71	Composição 05
2.3	Meio-fio de concreto pré-moldado dimensões 13x15x30x100 cm	M	190,61	54,14	10.319,63	94273
2.4	Assentamento de guia (Meio-fio) em trecho reto, confeccionada em concreto pré-fabricado, dimensões 100x7x30 cm	m	294,00	16,41	4.824,54	Composição 06
2.5	Pavimentação ornamental com seixo rolado espalhado branco	m³	23,31	173,86	4.052,68	Composição 07
2.6	Pavimentação ornamental com brita	M³	3,94	174,83	688,83	96624
					88.749,99	
3.0	INSTALAÇÕES					
3.1	Instalações elétricas	un	1,00	35.629,55	35.629,55	Planilha em Anexo
					35.629,55	

 LÍVIO JEFFERSON COELHO TEIXEIRA
 ENGENHEIRO CIVIL
 REG. NACIONAL Nº 190545276-4

ESTADO DO PIAUÍ
PREFEITURA MUNICIPAL DE SANTA CRUZ DOS MILAGRES - PI

OBRA: CONSTRUÇÃO DE PRAÇA PÚBLICA NO MUNICÍPIO DE SANTA CRUZ DOS MILAGRES
 LOCAL: SEDE - ZONA URBANA - SANTA CRUZ DOS MILAGRES

FONTE DE CUSTOS:
 SINAPI: JULHO/2021
 ORSE: JUNHO/2021
 LEIS SOCIAIS = 112,15% - S/DESONERAÇÃO
 BDI = 19,68%

PLANILHA ORÇAMENTÁRIA - PRAÇA

ÍTEM	DISCRIMINAÇÃO	UNID.	QUANT.	V. UNIT.	V. TOTAL	REFERÊNCIA
4.0	JARDINAGEM					
4.1	Fornecimento e plantio de Neem	un	10,00	94,31	943,10	Composição 08
4.2	Fornecimento e plantio de Ipê amarelo	un	6,00	135,92	815,52	Composição 09
4.3	Fornecimento e plantio de Palmeira Areca	un	7,00	154,76	1.083,32	Composição 10
					2.841,94	
5.0	SERVIÇOS COMPLEMENTARES					
5.1	Lixeira em fibra de vidro, com capacidade 50l, com suporte	un	8,00	388,72	3.109,76	Composição 11
5.2	Banco 1,50x0,40m em concreto PM e madeira de lei com encosto de 0,30m	un	20,00	298,51	5.970,20	Composição 12
5.3	Mesa de concreto, com tabuleiro em pastilha cerâmica, base de tubo de concreto $\phi=0,30m$ e bancos em tubo de concreto $\phi=0,40m$	un	4,00	669,44	2.677,76	Composição 13
					11.757,72	
6.0	BRINQUEDOS					
6.1	Brinquedo - Balanço Duplo, modelo M117, da Lúdico Brinquedos Inteligentes ou similar - fornecimento e montagem	un	1,00	2.070,00	2.070,00	Composição 14
6.2	Gangorra com 3 pranchas em aço industrial ou madeira (Sergipark ou similar)	un	1,00	4.588,50	4.588,50	Composição 15
6.3	Brinquedo - Gira-gira (carrossel $\phi=1,70m$), em tubo de ferro galvanizado de 1 1/2" e assento em chapa galvanizada e=1/4", sergipark ou similar	un	1,00	4.626,73	4.626,73	Composição 16
					11.285,23	
7.0	SERVIÇOS FINAIS					
7.1	Carga manual de entulho em caminhão basculante 6 m ³	M ³	57,57	7,98	459,41	100973
7.2	Transporte de entulho c/ caminhão basculante 6 m ³ , rodovia pavimentada, DMT 0,5 a 1,0 km	M ³ XKM	57,57	2,60	149,68	97914
7.3	Limpeza final da obra	M ²	1.578,01	1,65	2.603,72	99814
					3.212,81	
TOTAL GERAL COM LEIS SOCIAIS E BDI (R\$)					155.741,65	

LÍVIO JEFFERSON COELHO TEIXEIRA
 ENGENHEIRO CIVIL
 REG. NACIONAL Nº 190545276-4

ESTADO DO PIAUI
PREFEITURA MUNICIPAL DE SANTA CRUZ DOS MILAGRES - PI

OBRA: CONSTRUÇÃO DE PRAÇA PUBLICA NO MUNICÍPIO DE SANTA CRUZ DOS MILAGRES
 LOCAL: SEDE - ZONA URBANA - SANTA CRUZ DOS MILAGRES

FONTES DE CUSTOS:
 SINAPI: JULHO/2021
 ORSE: JUNHO/2021
 LEIS SOCIAIS = 112,15% - S/DESONER.
 BDI = 19,68%

PLANILHAS ORÇAMENTÁRIAS DE INSTALAÇÕES ELÉTRICAS

Item	Materiais	Unid.	Quant.	Custo unitário c/ BDI (R\$)	Valor (R\$)	Fonte	Código
3.1	INSTALAÇÃO ELÉTRICA - PRAÇA						
3.1.1	POSTE DE AÇO, RETO, CÔNICO CONTINUO, ALTURA DE 4,50m, COM SAPATA. FORNECIMENTO E INSTALAÇÃO	un	13,00	1.004,12	13.053,56	CM-1	CM-1
3.1.2	LUMINÁRIA FECHADA P/ ILUMINAÇÃO PÚBLICA OU PRAÇAS, 1 PÉTALA, COM LÂMPADA LED DE 4525Lm EFICÁCIA MÍNIMA 110,36Lm/W, COMPLETA, FORNECIMENTO E INSTALAÇÃO.	un	13,00	875,69	11.383,97	CA-2(83475-SINAPI)	CA-2
3.1.3	CAIXA ENTERRADA ELÉTRICA RETANGULAR, EM ALVENARIA COM TIJOLOS CERÂMICOS MACIÇOS, FUNDO COM BRITA, DIMENSÕES INTERNAS: 0,3X0,3X0,3 M.	un	14,00	178,71	2.501,94	SINAPI-jul/2021	97886
3.1.4	ELETRODUTO CORRUGADO PEAD 6mm PARA CIRCUITOS SUBTERRÂNEOS - FORNECIMENTO E INSTALAÇÃO.	m	173,89	10,68	1.857,15	CA-3(91846-SINAPI)	CA-3
3.1.5	CABO DE COBRE FLEXÍVEL ISOLADO, 6 MM², ANTI-CHAMA 0,6/1,0 KV, PARA CIRCUITOS TERMINAIS - FORNECIMENTO E INSTALAÇÃO.	m	347,78	8,46	2.942,22	SINAPI-jul/2021	91929
3.1.6	ESCAVAÇÃO MANUAL DE VALA COM PROFUNDIDADE MENOR OU IGUAL A 1,30 M.	m³	18,20	72,67	1.322,59	SINAPI-jul/2021	93358
3.1.7	REATERRO MANUAL APILOADO COM SOQUETE.	m³	18,20	44,05	801,71	SINAPI-jul/2021	96995
3.1.8	PADRÃO DE ENTRADA DE ENERGIA MONOFÁSICA EM POSTE COM CAIXA PARA MEDIDOR E DISJUNTOR MONOPOLAR DE 4A	un	1,00	1.766,41	1.766,41	CA-4	CA-4
TOTAL DO ORÇAMENTO - INSTALAÇÃO ELÉTRICA - PRAÇA COM BDI 19,68%					35.629,55		

CONVERSÕES:

CM = COMPOSIÇÃO MONTADA
 CA = COMPOSIÇÃO ADAPTADA

QUANT. = QUANTIDADE
 ORSE = ORÇAMENTO DE OBRAS SERGIPE

 LÍVIO JEFFERSON COELHO TEIXEIRA
 ENGENHEIRO CIVIL
 REG. NACIONAL Nº 190545276-4

ESTADO DO PIAUÍ
PREFEITURA MUNICIPAL DE SANTA CRUZ DOS MILAGRES

OBRA: CONSTRUÇÃO DE PRAÇA PÚBLICA
LOCAL: ZONA URBANA – SANTA CRUZ DOS MILAGRES

MEMORIAL DESCRITIVO

10.0 – COMPOSIÇÕES DE CUSTO UNITÁRIO

ESTADO DO PIAUÍ
PREFEITURA MUNICIPAL DE SANTA CRUZ DOS MILAGRES - PI

OBRA: CONSTRUÇÃO DE PRAÇA PÚBLICA NO MUNICÍPIO DE SANTA CRUZ DOS MILAGRES
 LOCAL: SEDE - ZONA URBANA - SANTA CRUZ DOS MILAGRES

FONTE DE CUSTOS:
 SINAPI: JULHO/2021
 ORSE: JUNHO/2021
 LEIS SOCIAIS = 112,15% - S/DESONERAÇÃO
 BDI = 19,68%

COMPOSIÇÕES DE CUSTO UNITÁRIO ELABORADAS

Placa de obra em chapa de aço galvanizada - COMPOSIÇÃO 01						Produção da equipe [1]	
						1,00 M ²	
Mão-de-obra	Quant.	Unid.	Referência			Valor R\$	Custo unitário
carpinteiro de formas com encargos complementares	1,0000	H	SINAPI	88262	C	19,65	19,65
servente com encargos complementares	1,4100	H	SINAPI	88316	C	15,35	21,64
Custo unitário total de mão de obra							41,29
Materiais e/ou serviços						Valor R\$	Custo unitário
sarrafo não aparelhado *2,5 x 7* cm, em macaranduba, angelim ou equivalente da região - bruta	1,00	M	SINAPI	4417	I	5,17	5,17
pontaleta *7,5 x 7,5* cm em pinus, mista ou equivalente da região - bruta	4,00	M	SINAPI	4491	I	7,43	29,72
placa de obra (para construção civil) em chapa galvanizada *n. 22*, adesivada, de *2,0 x 1,125* m	1,00	M ²	SINAPI	4813	I	225,00	225,00
prego de aço polido com cabeça 18 x 30 (2 3/4 x 10)	0,11	KG	SINAPI	5075	I	19,96	2,20
concreto magro para lastro, traço 1:4,5:4,5 (cimento/ areia média/ brita 1) - preparo mecânico com betoneira 400 l	0,0100	M ³	SINAPI	94962	C	321,43	3,21
Custo unitário total dos materiais e/ou serviços							265,30
CUSTO UNITÁRIO TOTAL							306,59
B.D.I. = 19,68%							60,34
PREÇO UNITÁRIO TOTAL							366,93

Administração local da obra - COMPOSIÇÃO 02						Produção da equipe [1]	
						1,00 Mês	
Mão-de-obra	Quant.	Unid.	Referência			Valor R\$	Custo unitário
Engenheiro	5,5000	H	SINAPI	90777	C	92,27	507,49
Encarregado geral	8,0000	H	SINAPI	90776	C	25,35	202,80
Apontador	8,0000	H	SINAPI	90767	C	16,38	131,04
Auxiliar de Engenharia	8,0000	H	SINAPI	88255	C	23,53	188,24
Custo unitário total de mão de obra							1.029,57
Materiais e/ou serviços						Valor R\$	Custo unitário
Custo unitário total dos materiais e/ou serviços							0,00
CUSTO UNITÁRIO TOTAL							1.029,57
B.D.I. = 19,68%							202,62
PREÇO UNITÁRIO TOTAL							1.232,19

FONTE: REVISTA GUIA DA CONSTRUÇÃO EDITORA PINI - JULHO/2009 (ADAPTADO)

LÍVIO JEFFERSON COELHO TEIXEIRA
 ENGENHEIRO CIVIL
 REG. NACIONAL Nº 190545276-4

ESTADO DO PIAUÍ
PREFEITURA MUNICIPAL DE SANTA CRUZ DOS MILAGRES - PI

OBRA: CONSTRUÇÃO DE PRAÇA PÚBLICA NO MUNICÍPIO DE SANTA CRUZ DOS MILAGRES
 LOCAL: SEDE - ZONA URBANA - SANTA CRUZ DOS MILAGRES

FORNECEDOR: FONTE DE CUSTOS:
 SINAPI: JULHO/2021
 ORSE: JUNHO/2021
 LEIS SOCIAIS = 112,15% - S/DESONERAÇÃO
 BDI = 19,68%

COMPOSIÇÕES DE CUSTO UNITÁRIO ELABORADAS

Locação de praças com piquetes de madeira - COMPOSIÇÃO 03						Produção da equipe [1]	
						1,00 m ²	
Mão-de-obra	Quant.	Unid.	Referência			Salário hora	Custo horário
Auxiliar de topógrafo c/ encargos complementares	0,0050	H	SINAPI	88253	C	15,84	0,08
Servente com encargos complementares	0,0100	H	SINAPI	88316	C	15,35	0,15
Topógrafo c/ encargos complementares	0,0050	H	SINAPI	90781	C	37,10	0,19
Custo unitário total de mão de obra							0,42
Materiais e/ou serviços	Quant.	Unid.	Referência			Valor R\$	Custo unitário
Peça de madeira aparelhada *7,5x7,5* cm (3x3 ") maçaranduba, angelim ou equivalente da região	0,0240	M	SINAPI	20209	I	19,39	0,47
Prego 1.1/2"x13 (15x18)	0,0005	KG	SINAPI	5074	I	22,36	0,01
Custo unitário total dos materiais e/ou serviços							0,48
CUSTO UNITÁRIO TOTAL							0,90
B.D.I. = 19,68%							0,18
PREÇO UNITÁRIO TOTAL							1,08

FONTE: COMPOSIÇÃO ELABORADA COM REFERÊNCIA NO SERVIÇO 04175/ORSE

 LÍVIO JEFFERSON COELHO TEIXEIRA
 ENGENHEIRO CIVIL
 REG. NACIONAL Nº 190545276-4

ESTADO DO PIAUÍ
PREFEITURA MUNICIPAL DE SANTA CRUZ DOS MILAGRES - PI

OBRA: CONSTRUÇÃO DE PRAÇA PÚBLICA NO MUNICÍPIO DE SANTA CRUZ DOS MILAGRES
LOCAL: SEDE - ZONA URBANA - SANTA CRUZ DOS MILAGRES

FONTE DE CUSTOS:
SINAPI: JULHO/2021
ORSE: JUNHO/2021
LEIS SOCIAIS = 112,15% - S/DESONERAÇÃO
BDI = 19,68%

COMPOSIÇÕES DE CUSTO UNITÁRIO ELABORADAS

Execução de passeio em piso intertravado, com bloco retangular cor natural de 20 x 10 cm, espessura 6 cm - COMPOSIÇÃO 04						Produção da equipe [1]	
						1,00 m ²	
Mão-de-obra	Quant.	Unid.	Referência				
Calceteiro c/ encargos complementares	0,0700	H	SINAPI	88260	C	19,75	1,38
Servente c/ encargos complementares	0,0700	H	SINAPI	88316	C	15,35	1,07
Custo unitário total de mão de obra							2,45
Materiais e/ou serviços	Quant.	Unid.	Referência			Valor R\$	Custo unitário
placa vibratória reversível com motor 4 tempos a gasolina, força centrífuga de 25 kn (2500 kgf), potência 5,5 cv - chp diurno. af_08/2015	0,0041	CHP	SINAPI	91277	C	9,77	0,04
placa vibratória reversível com motor 4 tempos a gasolina, força centrífuga de 25 kn (2500 kgf), potência 5,5 cv - chi diurno. af_08/2015	0,1947	CHI	SINAPI	91278	C	0,52	0,10
cortadora de piso com motor 4 tempos a gasolina, potência de 13 hp, com disco de corte diamantado segmentado para concreto, diâmetro de 350 mm, furo de 1" (14 x 1") - chp diurno. af_08/2015	0,0483	CHP	SINAPI	91283	C	22,72	1,10
cortadora de piso com motor 4 tempos a gasolina, potência de 13 hp, com disco de corte diamantado segmentado para concreto, diâmetro de 350 mm, furo de 1" (14 x 1") - chi diurno. af_08/2015	0,1504	CHI	SINAPI	91285	C	0,93	0,14
areia media - posto jazida/fornecedor (retirado na jazida, sem transporte)	0,0500	M ³	SINAPI	370	I	57,00	2,85
po de pedra (posto pedreira/fornecedor, sem frete)	0,0065	M ³	SINAPI	4741	I	99,84	0,65
bloquete/piso intertravado de concreto - modelo onda/16 faces/retangular/tijolinho/paver/holandes/paralelepipedo, 20 cm x 10 cm, e = 6 cm, resistencia de 35 mpa (nbr 9781), cor natural	1,0300	M ²	SINAPI	36155	I	26,91	27,72
Custo unitário total dos materiais e/ou serviços							32,60
CUSTO UNITÁRIO TOTAL							35,05
B.D.I. = 19,68%							6,90
PREÇO UNITÁRIO TOTAL							41,95

FONTE: COMPOSIÇÃO ELABORADA COM REFERÊNCIA NO SERVIÇO 92396/SINAPI

LÍVIO JEFFERSON COELHO TEIXEIRA
ENGENHEIRO CIVIL
REG. NACIONAL Nº 190545276-4

ESTADO DO PIAUÍ
PREFEITURA MUNICIPAL DE SANTA CRUZ DOS MILAGRES - PI

OBRA: CONSTRUÇÃO DE PRAÇA PÚBLICA NO MUNICÍPIO DE SANTA CRUZ DOS MILAGRES
LOCAL: SEDE - ZONA URBANA - SANTA CRUZ DOS MILAGRES

FONTE DE CUSTOS:
SINAPI: JULHO/2021
ORSE: JUNHO/2021
LEIS SOCIAIS = 112,15% - S/DESONERAÇÃO
BDI = 19,68%

COMPOSIÇÕES DE CUSTO UNITÁRIO ELABORADAS

Execução de passeio em piso intertravado, com bloco retangular colorido de 20 x 10 cm, espessura 6 cm - COMPOSIÇÃO 05						Produção da equipe [1]	
						1,00 m ²	
Mão-de-obra	Quant.	Unid.	Referência				
Calceteiro c/ encargos complementares	0,0700	H	SINAPI	88260	C	19,75	1,38
Servente c/ encargos complementares	0,0700	H	SINAPI	88316	C	15,35	1,07
Custo unitário total de mão de obra							2,45
Materiais e/ou serviços	Quant.	Unid.	Referência			Valor R\$	Custo unitário
placa vibratória reversível com motor 4 tempos a gasolina, força centrífuga de 25 kn (2500 kgf), potência 5,5 cv - chp diurno. af_08/2015	0,0041	CHP	SINAPI	91277	C	9,77	0,04
placa vibratória reversível com motor 4 tempos a gasolina, força centrífuga de 25 kn (2500 kgf), potência 5,5 cv - chi diurno. af_08/2015	0,1947	CHI	SINAPI	91278	C	0,52	0,10
cortadora de piso com motor 4 tempos a gasolina, potência de 13 hp, com disco de corte diamantado segmentado para concreto, diâmetro de 350 mm, furo de 1" (14 x 1") - chp diurno. af_08/2015	0,0483	CHP	SINAPI	91283	C	22,72	1,10
cortadora de piso com motor 4 tempos a gasolina, potência de 13 hp, com disco de corte diamantado segmentado para concreto, diâmetro de 350 mm, furo de 1" (14 x 1") - chi diurno. af_08/2015	0,1504	CHI	SINAPI	91285	C	0,93	0,14
areia média - posto jazida/fornecedor (retirado na jazida, sem transporte)	0,0500	M ³	SINAPI	370	I	57,00	2,85
po de pedra (posto pedreira/fornecedor, sem frete)	0,0065	M ³	SINAPI	4741	I	99,84	0,65
bloquete/piso intertravado de concreto - modelo onda/16 faces/retangular/tijolinho/paver/holandes/paralelepipedo, 20 cm x 10 cm, e = 6 cm, resistencia de 35 mpa (nbr 9781), colorido	1,0300	M ²	SINAPI	36156	I	31,18	32,11
Custo unitário total dos materiais e/ou serviços							36,99
CUSTO UNITÁRIO TOTAL							39,44
B.D.I. = 19,68%							7,76
PREÇO UNITÁRIO TOTAL							47,20

FONTE: COMPOSIÇÃO ELABORADA COM REFERÊNCIA NO SERVIÇO 93679/SINAPI

LÍVIO JEFFERSON COELHO TEIXEIRA
ENGENHEIRO CIVIL
REG. NACIONAL Nº 190545276-4

ESTADO DO PIAUÍ
PREFEITURA MUNICIPAL DE SANTA CRUZ DOS MILAGRES - PI

OBRA: CONSTRUÇÃO DE PRAÇA PÚBLICA NO MUNICÍPIO DE SANTA CRUZ DOS MILAGRES
 LOCAL: SEDE - ZONA URBANA - SANTA CRUZ DOS MILAGRES

FONTE DE CUSTOS:
 SINAPI: JULHO/2021
 ORSE: JUNHO/2021
 LEIS SOCIAIS = 112,15% - S/DESONERAÇÃO
 BDI = 19,68%

COMPOSIÇÕES DE CUSTO UNITÁRIO ELABORADAS

Assentamento de guia (Meio-fio) em trecho reto, confeccionada em concreto pré-fabricado, dimensões 100x7x30 cm - COMPOSIÇÃO 06						Produção da equipe [1]	
						1,00 m	
Mão-de-obra	Quant.	Unid.	Referência			Salário hora	Custo horário
Pedreiro c/ encargos complementares	0,1200	H	SINAPI	88309	C	19,85	2,38
Servente c/ encargos complementares	0,1500	H	SINAPI	88316	C	15,35	2,30
Custo unitário total de mão de obra							4,68
Materiais e/ou serviços	Quant.	Unid.	Referência			Valor R\$	Custo unitário
Meio-fio ou guia de concreto pré-moldado 7x30x100 cm	1,0000	UN	SINAPI -AP	4062	I	8,50	8,50
Argamassa traço 1:3 (cimento e areia média), preparo manual	0,0010	M³	SINAPI	88629	C	525,77	0,53
Custo unitário total dos materiais e/ou serviços							9,03
CUSTO UNITÁRIO TOTAL							13,71
B.D.I. = 19,68%							2,70
PREÇO UNITÁRIO TOTAL							16,41

FONTE: COMPOSIÇÃO ELABORADA

Pavimentação ornamental com seixo rolado espalhado - COMPOSIÇÃO 07						Produção da equipe [1]	
						1,00 m³	
Mão-de-obra	Quant.	Unid.	Referência			Salário hora	Custo horário
Pedreiro c/ encargos complementares	0,0500	H	SINAPI	88309	C	19,85	0,99
Servente c/ encargos complementares	0,1000	H	SINAPI	88316	C	15,35	1,54
Custo unitário total de mão de obra							2,53
Materiais e/ou serviços	Quant.	Unid.	Referência			Valor R\$	Custo unitário
Seixo rolado para aplicação em concreto (posto pedreira/fornecedor, sem frete)	1,0500	M³	SINAPI	4734	I	135,94	142,74
Custo unitário total dos materiais e/ou serviços							142,74
CUSTO UNITÁRIO TOTAL							145,27
B.D.I. = 19,68%							28,59
PREÇO UNITÁRIO TOTAL							173,86

FONTE: COMPOSIÇÃO ELABORADA

LÍVIO JEFFERSON COELHO TEIXEIRA
 ENGENHEIRO CIVIL
 REG. NACIONAL Nº 190545276-4

ESTADO DO PIAUÍ
PREFEITURA MUNICIPAL DE SANTA CRUZ DOS MILAGRES - PI

OBRA: CONSTRUÇÃO DE PRAÇA PÚBLICA NO MUNICÍPIO DE SANTA CRUZ DOS MILAGRES
 LOCAL: SEDE - ZONA URBANA - SANTA CRUZ DOS MILAGRES

FONTES DE CUSTOS:
 SINAPI: JULHO/2021
 ORSE: JUNHO/2021
 LEIS SOCIAIS = 112,15% - S/DESONERAÇÃO
 BDI = 19,68%

COMPOSIÇÕES DE CUSTO UNITÁRIO ELABORADAS

Fornecimento e plantio de Neem - COMPOSIÇÃO 08						Produção da equipe [1]	
						1,00 unid	
Mão-de-obra	Quant.	Unid.	Referência				
Jardineiro c/ encargos complementares	0,4000	H	SINAPI	88441	C	19,19	7,68
Servente c/ encargos complementares	0,2000	H	SINAPI	88316	C	15,35	3,07
Custo unitário total de mão de obra							10,75
Materiais e/ou serviços	Quant.	Unid.	Referência			Valor R\$	Custo unitário
Adubo orgânico	0,0500	M²	SINAPI	98520	C	5,08	0,25
Terra vegetal	0,2050	M³	SINAPI	7253	I	177,85	36,46
Fertilizante NPK - 10:10:10	0,8000	KG	SINAPI	25951	I	2,90	2,32
Planta - Neem (azadirachta indica)	1,0000	un	ORSE	10286	I	29,02	29,02
Custo unitário total dos materiais e/ou serviços							68,05
CUSTO UNITÁRIO TOTAL							78,80
B.D.I. = 19,68%							15,51
PREÇO UNITÁRIO TOTAL							94,31

FONTES: COMPOSIÇÃO ELABORADA

Fornecimento e plantio de Ipê Amarelo - COMPOSIÇÃO 09						Produção da equipe [1]	
						1,00 unid	
Mão-de-obra	Quant.	Unid.	Referência				
Jardineiro c/ encargos complementares	0,4000	H	SINAPI	88441	C	19,19	7,68
Servente c/ encargos complementares	0,2000	H	SINAPI	88316	C	15,35	3,07
Custo unitário total de mão de obra							10,75
Materiais e/ou serviços	Quant.	Unid.	Referência			Valor R\$	Custo unitário
Adubo orgânico	0,0500	M²	SINAPI	98520	C	5,08	0,25
Terra vegetal	0,2050	M³	SINAPI	7253	I	177,85	36,46
Fertilizante NPK - 10:10:10	0,8000	KG	SINAPI	25951	I	2,90	2,32
Planta - Ipê amarelo (tabebuia chrysotricha) h=1,00m	1,0000	UN	SINAPI	358	I	63,79	63,79
Custo unitário total dos materiais e/ou serviços							102,82
CUSTO UNITÁRIO TOTAL							113,57
B.D.I. = 19,68%							22,35
PREÇO UNITÁRIO TOTAL							135,92

FONTES: COMPOSIÇÃO ELABORADA COM REFERÊNCIA NO SERVIÇO 07633/ORSE

 LÍVIO JEFFERSON COELHO TEIXEIRA
 ENGENHEIRO CIVIL
 REG. NACIONAL Nº 190545276-4

ESTADO DO PIAUÍ
PREFEITURA MUNICIPAL DE SANTA CRUZ DOS MILAGRES - PI

OBRA: CONSTRUÇÃO DE PRAÇA PÚBLICA NO MUNICÍPIO DE SANTA CRUZ DOS MILAGRES
 LOCAL: SEDE - ZONA URBANA - SANTA CRUZ DOS MILAGRES

FONTES DE CUSTOS:
 SINAPI: JULHO/2021
 ORSE: JUNHO/2021
 LEIS SOCIAIS = 112,15% - S/DESONERAÇÃO
 BDI = 19,68%

COMPOSIÇÕES DE CUSTO UNITÁRIO ELABORADAS

Fornecimento e plantio de Palmeira Areca - COMPOSIÇÃO 10					Produção da equipe [1]	
					1,00 unid	
Mão-de-obra	Quant.	Unid.	Referência		Salário hora	Custo horário
Custo unitário total de mão de obra						0,00
Materiais e/ou serviços	Quant.	Unid.	Referência		Valor R\$	Custo unitário
Muda de palmeira, areca, h= *1,50* cm	1,0000	UN	SINAPI	38641 i	129,31	129,31
Custo unitário total dos materiais e/ou serviços						129,31
CUSTO UNITÁRIO TOTAL						129,31
B.D.I. = 19,68%						25,45
PREÇO UNITÁRIO TOTAL						154,76

FONTES: COMPOSIÇÃO ELABORADA

Lixeira em fibra de vidro, com capacidade 50l, com suporte (poste), FIOBERGLASS, REF. CLPD1085 ou similar - COMPOSIÇÃO 11					Produção da equipe [1]	
					1,00 unid	
Mão-de-obra	Quant.	Unid.	Referência		Salário hora	Custo horário
Pedreiro com encargos complementares	0,2000	H	SINAPI	88309 C	19,85	3,97
Servente com encargos complementares	0,2000	H	SINAPI	88316 C	15,35	3,07
Custo unitário total de mão de obra						7,04
Materiais e/ou serviços	Quant.	Unid.	Referência		Valor R\$	Custo unitário
lixeiras em fibra de vidro, com capacidade 50l com suporte (poste), da fioberglass, ref.clpd1085 ou similar padrão emurb	1,0000	un	ORSE	11237 I	311,00	311,00
Concreto fck = 15mpa, traço 1:3,4:3,5 (cimento/ areia média/ brita 1) - preparo mecânico com betoneira 400 l	0,0160	M³	SINAPI	94963 C	361,90	5,79
Escavação manual de vala com profundidade menor ou igual a 1,30 m	0,0160	M³	SINAPI	93358 C	60,72	0,97
Custo unitário total dos materiais e/ou serviços						317,76
CUSTO UNITÁRIO TOTAL						324,80
B.D.I. = 19,68%						63,92
PREÇO UNITÁRIO TOTAL						388,72

FONTES: COMPOSIÇÃO ELABORADA COM REFERÊNCIA NO SERVIÇO 10536/ORSE

LÍVIO JEFFERSON COELHO TEIXEIRA
 ENGENHEIRO CIVIL
 REG. NACIONAL Nº 190545276-4

ESTADO DO PIAUÍ
PREFEITURA MUNICIPAL DE SANTA CRUZ DOS MILAGRES - PI

OBRA: CONSTRUÇÃO DE PRAÇA PÚBLICA NO MUNICÍPIO DE SANTA CRUZ DOS MILAGRES
LOCAL: SEDE - ZONA URBANA - SANTA CRUZ DOS MILAGRES

FONTE DE CUSTOS:
SINAPI: JULHO/2021
ORSE: JUNHO/2021
LEIS SOCIAIS = 112,15% - S/DESONERAÇÃO
BDI = 19,68%

COMPOSIÇÕES DE CUSTO UNITÁRIO ELABORADAS

Banco 1,50x0,40m em concreto PM e madeira de lei com encosto de 0,30m - COMPOSIÇÃO 12						Produção da equipe [1]	
						1,00 unid	
Mão-de-obra	Quant.	Unid.	Referência			Salário hora	Custo horário
Pedreiro c/ encargos complementares	0,5000	H	SINAPI	88309	C	19,85	9,93
Armador com encargos complementares	0,5000	H	SINAPI	88245	C	19,75	9,88
Servente c/ encargos complementares	1,5000	H	SINAPI	88316	C	15,35	23,03
Custo unitário total de mão de obra							42,84
Materiais e/ou serviços	Quant.	Unid.	Referência			Valor R\$	Custo unitário
Peça de madeira de lei 4 x 30cm aparelhada	3,0000	M	SINAPI	11844	I	37,86	113,58
Concreto Fck >= 20 Mpa	0,0168	M³	SINAPI	94964	C	400,39	6,73
Lançamento e aplicação manual de concreto	0,0168	M³	SINAPI	92873	C	159,52	2,68
Aço CA-60 - 5,0mm	1,2100	KG	SINAPI	43059	I	10,73	12,98
Forma de tabuas de madeira 3A para estrutura de concreto armado, reaproveitamento 2x	0,2000	M²	SINAPI	92411	C	146,72	29,34
Escavação manual de vala ou cava em material de 1ª categoria, profundidade até 1,50m	0,1080	M³	SINAPI	93358	C	60,72	6,56
Concreto não estrutural - 1:4,5:4,5 (cim/areia media/brita1)	0,1080	M³	SINAPI	94962	C	321,43	34,71
Custo unitário total dos materiais e/ou serviços							206,58
CUSTO UNITÁRIO TOTAL							249,42
B.D.I. = 19,68%							49,09
PREÇO UNITÁRIO TOTAL							298,51

FONTE: COMPOSIÇÃO ELABORADA COM BASE EM SERVIÇOS DO SINAPI E CONFORME PROJETO APRESENTADO

LÍVIO JEFFERSON COELHO TEIXEIRA
ENGENHEIRO CIVIL
REG. NACIONAL Nº 190545276-4

OBRA: CONSTRUÇÃO DE PRAÇA PÚBLICA NO MUNICÍPIO DE SANTA CRUZ DOS MILAGRES
LOCAL: SEDE - ZONA URBANA - SANTA CRUZ DOS MILAGRES

FONTE DE CUSTOS:

SINAPI: JULHO/2021

ORSE: JUNHO/2021

LEIS SOCIAIS = 112,15% - S/DESONERAÇÃO

BDI = 19,68%

COMPOSIÇÕES DE CUSTO UNITÁRIO ELABORADAS

Mesa de concreto , com tabuleiro em pastilha cerâmica, base de tubo de concreto $\phi=0,30m$ e bancos em tubo de concreto $\phi=0,40m$ - COMPOSIÇÃO 13					Produção da equipe [1]	
					1,00 unid	
Mão-de-obra	Quant.	Unid.	Referência		Salário hora	Custo horário
Custo unitário total de mão de obra						0,00
Materiais e/ou serviços	Quant.	Unid.	Referência		Valor R\$	Custo unitário
Aterro manual de valas com solo argilo-arenoso e compactação mecanizada	0,2200	M3	SINAPI	94319 C	39,16	8,62
Aço CA - 50 ϕ 6,3 a 12,5mm, inclusive corte, dobragem, montagem e colocação de ferragens nas formas, para superestruturas e fundações	5,1500	KG	SINAPI	92776 C	18,30	94,25
Reboco paulista em argamassa 1:2:8, esp.= 2cm	0,1600	M2	SINAPI	87535 C	25,87	4,14
Acabamento superficial de concreto com lixamento e polimento	0,5000	m ²	ORSE	4923 C	9,92	4,96
Carga mecânica de material de 1ª categoria	0,2100	m ³	Composição 12.1		1,70	0,36
Concreto simples fabricado na obra, fck=20 mpa, lançado e adensado	0,1000	M3	SINAPI	94964 C	400,39	40,04
Forma plana para lajes, em compensado resinado de 14mm, 07 usos, inclusive escoramento	0,9900	M2	SINAPI	92267 C	36,41	36,05
Pastilha cerâmica esmaltada, 5 x 5 cm, cor branca-B2140, aplicada com argamassa	0,0800	M2	SINAPI	87243 C	206,16	16,49
Pastilha cerâmica esmaltada, 5 x 5 cm, cor cinza escuro, aplicada com argamassa	0,0800	M2	SINAPI	87243 C	206,16	16,49
Fornecimento e assentamento de tubo de concreto simples CS d=0,30 m	0,9000	m	Composição 12.2		63,70	57,33
Escavação manual de vala ou cava em material de 1ª categoria, profundidade até 1,50m	0,1400	M3	SINAPI	93358 C	60,72	8,50
Fornecimento e assentamento de tubo de concreto simples CS d=0,40 m	2,6000	m	Composição 12.3		70,74	183,92
Forma curva para estruturas, em compensado plastificado de 10mm, 06 usos, inclusive escoramento	1,2100	M2	SINAPI	92423 C	46,25	55,96
aplicação manual de pintura com tinta látex acrílica em paredes, duas demãos	2,8900	M2	SINAPI	88489 C	11,16	32,25
Custo unitário total dos materiais e/ou serviços						559,36
CUSTO UNITÁRIO TOTAL						559,36
B.D.I. = 19,68%						110,08
PREÇO UNITÁRIO TOTAL						669,44

FONTE: COMPOSIÇÃO ELABORADA COM BASE EM SERVIÇOS DO SINAPI E CONFORME PROJETO APRESENTADO

Carga mecânica de material de 1ª categoria - COMPOSIÇÃO 13.1					Produção da equipe [1]	
					1,00 m ³	
Mão-de-obra	Quant.	Unid.	Referência		Salário hora	Custo horário
Servente c/ encargos complementares	0,0100	H	SINAPI	88316 C	15,35	0,15
Custo unitário total de mão de obra						0,15
Materiais e/ou serviços	Quant.	Unid.	Referência		Valor R\$	Custo unitário
Pá carregadeira sobre rodas, potência líquida 197 HP	0,0100	CHP	SINAPI	5940 C	154,57	1,55
Custo unitário total dos materiais e/ou serviços						1,55
CUSTO UNITÁRIO TOTAL						1,70
B.D.I. = 19,68%						0,33
PREÇO UNITÁRIO TOTAL						2,03

FONTE: COMPOSIÇÃO ELABORADA

OBRA: CONSTRUÇÃO DE PRAÇA PÚBLICA NO MUNICÍPIO DE SANTA CRUZ DOS MILAGRES
 LOCAL: SEDE - ZONA URBANA - SANTA CRUZ DOS MILAGRES

FONTE DE CUSTOS:

SINAPI: JULHO/2021

ORSE: JUNHO/2021

LEIS SOCIAIS = 112,15% - S/DESONERAÇÃO

BDI = 19,68%

COMPOSIÇÕES DE CUSTO UNITÁRIO ELABORADAS

Fornecimento e assentamento de tubo de concreto simples CS d=0,30 m - COMPOSIÇÃO 13.2					Produção da equipe [1]	
					1,00 m	
Mão-de-obra	Quant.	Unid.	Referência		Salário hora	Custo horário
Servente c/ encargos complementares	1,2000	H	SINAPI	88316 C	15,35	18,42
Pedreiro c/ encargos complementares	0,3000	H	SINAPI	88309 C	19,85	5,96
Custo unitário total de mão de obra						24,38
Materiais e/ou serviços	Quant.	Unid.	Referência		Valor R\$	Custo unitário
tubo de concreto simples para águas pluviais, classe ps1, com encaixe ponta e bolsa, diâmetro nominal de 300 mm	1,0200	M	SINAPI	7796 I	38,00	38,76
argamassa traço 1:3 (em volume de cimento e areia média úmida) para contrapiso, preparo mecânico com betoneira 400 l.	0,0010	M3	SINAPI	87298 C	558,93	0,56
Custo unitário total dos materiais e/ou serviços						39,32
CUSTO UNITÁRIO TOTAL						63,70
B.D.I. = 19,68%						12,54
PREÇO UNITÁRIO TOTAL						76,24

FONTE: COMPOSIÇÃO ELABORADA

Fornecimento e assentamento de tubo de concreto simples CS d=0,40 m - COMPOSIÇÃO 13.3					Produção da equipe [1]	
					1,00 m	
Mão-de-obra	Quant.	Unid.	Referência		Salário hora	Custo horário
Servente c/ encargos complementares	1,2000	H	SINAPI	88316 C	15,35	18,42
Pedreiro c/ encargos complementares	0,3000	H	SINAPI	88309 C	19,85	5,96
Custo unitário total de mão de obra						24,38
Materiais e/ou serviços	Quant.	Unid.	Referência		Valor R\$	Custo unitário
tubo de concreto simples para águas pluviais, classe ps1, com encaixe ponta e bolsa, diâmetro nominal de 400 mm	1,0200	M	SINAPI	7781 I	44,90	45,80
argamassa traço 1:3 (em volume de cimento e areia média úmida) para contrapiso, preparo mecânico com betoneira 400 l.	0,0010	M3	SINAPI	87298 C	558,93	0,56
Custo unitário total dos materiais e/ou serviços						46,36
CUSTO UNITÁRIO TOTAL						70,74
B.D.I. = 19,68%						13,92
PREÇO UNITÁRIO TOTAL						84,66

FONTE: COMPOSIÇÃO ELABORADA

ESTADO DO PIAUÍ
PREFEITURA MUNICIPAL DE SANTA CRUZ DOS MILAGRES - PI

OBRA: CONSTRUÇÃO DE PRAÇA PÚBLICA NO MUNICÍPIO DE SANTA CRUZ DOS MILAGRES
 LOCAL: SEDE - ZONA URBANA - SANTA CRUZ DOS MILAGRES

FONTE DE CUSTOS:
 SINAPI: JULHO/2021
 ORSE: JUNHO/2021
 LEIS SOCIAIS = 112,15% - S/DESONERAÇÃO
 BDI = 19,68%

COMPOSIÇÕES DE CUSTO UNITÁRIO ELABORADAS

Brinquedo - Balanço Duplo, modelo M117, da Lúdico Brinquedos Inteligentes ou similar - fornecimento e montagem - COMPOSIÇÃO 14					Produção da equipe [1]	
					1,00 unid	
Mão-de-obra	Quant.	Unid.	Referência		Salário hora	Custo horário
Custo unitário total de mão de obra						0,00
Materiais e/ou serviços	Quant.	Unid.	Referência		Valor R\$	Custo unitário
Brinquedo - Balanço Duplo, modelo M117, da Lúdico Brinquedos Inteligentes ou similar	1,0000	#N/D	ORSE	13844 I	1.800,00	1.800,00
Custo unitário total dos materiais e/ou serviços						1.800,00
CUSTO UNITÁRIO TOTAL						1.800,00
B.D.I.A = 15,00%						270,00
PREÇO UNITÁRIO TOTAL						2.070,00

FONTE: COMPOSIÇÃO ELABORADA COM REFERÊNCIA NO SERVIÇO 09328/ORSE

Gangorra com 3 pranchas em aço industrial ou madeira (Sergipark ou similar) - COMPOSIÇÃO 15					Produção da equipe [1]	
					1,00 unid	
Mão-de-obra	Quant.	Unid.	Referência		Salário hora	Custo horário
Custo unitário total de mão de obra						0,00
Materiais e/ou serviços	Quant.	Unid.	Referência		Valor R\$	Custo unitário
Gangorra com 3 pranchas, em aço industrial ou madeira, Sergipark ou similar	1,0000	UN	ORSE	1043 I	3.990,00	3.990,00
Custo unitário total dos materiais e/ou serviços						3.990,00
CUSTO UNITÁRIO TOTAL						3.990,00
B.D.I.A = 15,00%						598,50
PREÇO UNITÁRIO TOTAL						4.588,50

FONTE: COMPOSIÇÃO ELABORADA COM REFERÊNCIA NO SERVIÇO 02440/ORSE

Brinquedo - Gira-gira (carrossel $\phi=1,70m$), em tubo de ferro galvanizado e assento em chapa galvanizada, sergipark ou similar - COMPOSIÇÃO 16					Produção da equipe [1]	
					1,00 unid	
Mão-de-obra	Quant.	Unid.	Referência		Salário hora	Custo horário
Pedreiro com encargos complementares	1,0000	H	SINAPI	88309 C	19,85	19,85
Custo unitário total de mão de obra						19,85
Materiais e/ou serviços	Quant.	Unid.	Referência		Valor R\$	Custo unitário
Brinquedo gira-gira (carrossel $\phi=1,70m$), em tubo de ferro galvanizado de 1 1/2" e assento em chapa galvanizada e=1/4", sergipark ou similar	1,0000	UN	ORSE	9455 I	3.770,00	3.770,00
Concreto simples fabricado na obra, fck=15 mpa	0,1800	M³	SINAPI	94963 C	361,90	65,14
Escavação manual de vala ou cava em material de 1ª categoria, profundidade até 1,50m	0,1800	M³	SINAPI	93358 C	60,72	10,93
Custo unitário total dos materiais e/ou serviços						3.846,07
CUSTO UNITÁRIO TOTAL						3.865,92
B.D.I. = 19,68%						760,81
PREÇO UNITÁRIO TOTAL						4.626,73

FONTE: COMPOSIÇÃO ELABORADA COM REFERÊNCIA NO SERVIÇO 09160/ORSE

LÍVIO JEFFERSON COELHO TEIXEIRA
 ENGENHEIRO CIVIL
 REG. NACIONAL Nº 190545276-4

ESTADO DO PIAUÍ
PREFEITURA MUNICIPAL DE SANTA CRUZ DOS MILAGRES - PI

OBRA: CONSTRUÇÃO DE PRAÇA PÚBLICA NO MUNICÍPIO DE SANTA CRUZ DOS MILAGRES
 LOCAL: SEDE - ZONA URBANA - SANTA CRUZ DOS MILAGRES

FONTE DE CUSTOS:
 SINAPI: JULHO/2021
 ORSE: JUNHO/2021
 LEIS SOCIAIS = 112,15% - S/DESONERAÇÃO
 BDI = 19,68%

COMPOSIÇÕES DE CUSTO UNITÁRIO DA INSTALAÇÃO ELÉTRICA							
CM-1			POSTE DE AÇO, RETO, CÔNICO CONTINUO, ALTURA DE 4,50m, COM SAPATA. FORNECIMENTO E INSTALAÇÃO	UNIDADE:		UN	
Código	Tipo	Referência	Materiais	Unid.	Consumo.	P. Unit. (R\$)	Custos(R\$)
IP 05.10.0303	INS	SCO	POSTE DE AÇO, RETO, CÔNICO CONTINUO, ALTURA DE 4,50m, COM SAPATA. FORNECIMENTO E INSTALAÇÃO	UN	1,000	335,00	335,00
12650	INS	ORSE	CHUMBADOR FORMATO L DIAMETRO 3/4" COMP 600ZN(CH3) PORCA C/ARRUELA INOXIDAVEL DE 3/4"	UN	4,000	108,62	434,48
			Sub-total (Materiais)				769,48
			Mão de obra				
88264	COMP	SINAPI	ELETRICISTA COM ENCARGOS COMPLEMENTARES	H	11,7204	20,02	234,64
			Sub-total (Mão de obra)				234,64
PREÇO TOTAL S/ BDI							1.004,12
BDI (19,68%)							197,61
PREÇO TOTAL C/ BDI							1.201,73

 LÍVIO JEFFERSON COELHO TEIXEIRA
 ENGENHEIRO CIVIL
 REG. NACIONAL Nº 190545276-4

ESTADO DO PIAUÍ
PREFEITURA MUNICIPAL DE SANTA CRUZ DOS MILAGRES - PI

OBRA: CONSTRUÇÃO DE PRAÇA PÚBLICA NO MUNICÍPIO DE SANTA CRUZ DOS MILAGRES
 LOCAL: SEDE - ZONA URBANA - SANTA CRUZ DOS MILAGRES

FONTE DE CUSTOS:
 SINAPI: JULHO/2021
 ORSE: JUNHO/2021
 LEIS SOCIAIS = 112,15% - S/DESONERAÇÃO
 BDI = 19,68%

COMPOSIÇÕES DE CUSTO UNITÁRIO DA INSTALAÇÃO ELÉTRICA								
CA-2	83475 SINAPI		LUMINÁRIA FECHADA P/ ILUMINAÇÃO PÚBLICA OU PRAÇAS, 1 PÉTALA, COM LÂMPADA LED DE 4525Lm EFICÁCIA MÍNIMA 110,36Lm/W, COMPLETA, FORNECIMENTO E INSTALAÇÃO.				Unidade:	UN
Cód.	Tipo	Referência	Materiais	Unid.	Consumo	P. Unit. (R\$)	Custos (R\$)	
M.L 1	INS	M.L.	LUMINÁRIA EM LED PARA ILUMINAÇÃO PÚBLICA, 4525Lm COM FACHO SIMÉTRICO.LED AC, LENTES EM VIDRO, CORPO EM ALUMINIO inj, 220V, FP 0,95, prot. DPS 10kV, IP65, IK08, temp. de cor 5000K, irc= >70%, v. útil 50.000h para LM-79	UN	1,000	395,91	395,91	
1022	INS	SINAPI	CABO DE COBRE, FLEXIVEL, CLASSE 4 OU 5, ISOLACAO EM PVC/A, ANTICHAMA BWF-B, COBERTURA PVC-ST1, ANTICHAMA BWF-B, 1 CONDUTOR, 0,6/1 KV, SECAO NOMINAL 2,5 MM²	M	21,000	3,30	69,30	
101632	COMP	SINAPI	RELÉ FOTOELÉTRICO PARA COMANDO DE ILUMINAÇÃO EXTERNA 1000 W - FORNECIMENTO E INSTALAÇÃO. AF_08/2020	UN	1,000	24,69	24,69	
9478	INS	ORSE	SUPORTE (BRAÇO) P/LUMINÁRIA DE 1 PÉTALA PARA INSTALAÇÃO NO TOPO DO PÓSTE, REF :TECNOWATT OU SIMILAR	UN	1,000	145,03	145,03	
Sub-total(Materiais)								634,93
Mão de obra								
88316	COMP	SINAPI	SERVENTE COM ENCARGOS COMPLEMENTARES	H	0,500	15,35	7,68	
88264	COMP	SINAPI	ELETRICISTA COM ENCARGOS COMPLEMENTARES	H	0,554	20,02	11,09	
Sub-total(Mão de obra)								18,77
Equipamentos								
5928	COMP	SINAPI	GUINDAUTO HIDRÁULICO, CAPACIDADE MÁXIMA DE CARGA 6200 KG, MOMENTO MÁXIMO DE CARGA 11,7 TM, ALCANCE MÁXIMO HORIZONTAL 9,70 M, INCLUSIVE CAMINHÃO TOCO PBT 16.000 KG, POTÊNCIA DE 189 CV - CHP DIURNO. AF_06/2014	CHP	0,3987	195,60	77,99	
Sub-total(Equipamentos)								77,99
PREÇO TOTAL S/ BDI								731,69
BDI (19,68%)								144,00
PREÇO TOTAL C/ BDI								875,69

CA-3	91846 SINAPI		ELETRODUTO CORRUGADO PEAD 32 mm (1.1/4"), PARA CIRCUITOS SUBTERRÂNEOS - FORNECIMENTO E INSTALAÇÃO.				UNIDADE:	M
COD	TIPO	REFERÊNCIA	MATERIAIS	UNID.	CONSUMO	P. UNIT.	CUSTOS	
39247	INS	SINAPI	ELETRODUTODUTO PEAD FLEXIVEL PAREDE SIMPLES, CORRUGACAO HELICOIDAL, COR PRETA, SEM ROSCA, DE 1 1/4", PARA CABEAMENTO SUBTERRANEO (NBR 15715)	M	1,100	4,67	5,14	
43132	INS	SINAPI	ARAME RECOZIDO 16 BWG, D = 1,65 MM (0,016 KG/M) OU 18 BWG, D = 1,25 MM (0,01 KG/M)	KG	0,002	24,50	0,05	
39641	INS	SINAPI	ANEL DE BORRACHA PARA VEDACAO DE DUTO PEAD CORRUGADO PARA ELETRICA, DN 1 1/4"	UN	0,177	1,76	0,31	
2666	INS	SINAPI	TAMPAO / TERMINAL / PLUG, D = 1 1/4" , PARA DUTO CORRUGADO PEAD (CABEAMENTO SUBTERRANEO)	UN	0,177	7,77	1,38	
SUB-TOTAL (MATERIAIS)								6,88
MÃO DE OBRA								
88247	COMP	SINAPI	AUXILIAR DE ELETRICISTA COM ENCARGOS COMPLEMENTARES	H	0,1070	15,47	1,66	
88264	COMP	SINAPI	ELETRICISTA COM ENCARGOS COMPLEMENTARES	H	0,1070	20,02	2,14	
SUB-TOTAL (MÃO DE OBRA)								3,80
PREÇO TOTAL S/ BDI								10,68
BDI (19,68%)								2,10
PREÇO TOTAL C/ BDI								12,78

LÍVIO JEFFERSON COELHO TEIXEIRA
 ENGENHEIRO CIVIL
 REG. NACIONAL Nº 190545276-4

ESTADO DO PIAUÍ
PREFEITURA MUNICIPAL DE SANTA CRUZ DOS MILAGRES - PI

OBRA: CONSTRUÇÃO DE PRAÇA PUBLICA NO MUNICÍPIO DE SANTA CRUZ DOS MILAGRES
 LOCAL: SEDE - ZONA URBANA - SANTA CRUZ DOS MILAGRES

FONTE DE CUSTOS:
 SINAPI: JULHO/2021
 ORSE: JUNHO/2021
 LEIS SOCIAIS = 112,15% - S/DESONERAÇÃO
 BDI = 19,68%

COMPOSIÇÕES DE CUSTO UNITÁRIO DA INSTALAÇÃO ELÉTRICA								
CA-4			PADRÃO DE ENTRADA DE ENERGIA MONOFÁSICA EM POSTE COM CAIXA PARA MEDIDOR E DISJUNTOR MONOPOLAR DE 25A				UNIDADE:	UN
COD	TIPO	REFERÊNCIA	MATERIAIS	UNID.	CONSUMO	P. UNIT.	CUSTOS	
417	INS	SINAPI	ALCA PREFORMADA DE DISTRIBUICAO, EM ACO GALVANIZADO, PARA CABO DE ALUMINIO DIAMETRO 16 A 25 MM	UN	2,00	2,88	5,76	
34653	INS	SINAPI	DISJUNTOR TIPO DIN/IEC, MONOPOLAR DE 6 ATE 32A	UN	1,00	9,26	9,26	
2645	INS	ORSE	POSTE DE FERRO GALVANIZADO, 3" X 6M, COMPLETO, PARA ENTRADA DE ENERGIA	UN	1,00	1471,26	1.471,26	
1570	INS	SINAPI	TERMINAL A COMPRESSAO EM COBRE ESTANHADO PARA CABO 2,5 MM², 1 FURO E 1 COMPRESSAO, PARA PARAFUSO DE FIXACAO M5	UN	4,00	1,00	4,00	
39808	INS	SINAPI	CAIXA PARA MEDIDOR MONOFASICO, EM POLICARBONATO / TERMOPLASTICO, PARA ALOJAR 1 DISJUNTOR (PADRAO DA CONCESSIONARIA LOCAL)	UN	1,00	63,91	63,91	
SUB-TOTAL (MATERIAIS)							1.554,19	
MÃO DE OBRA								
88316	COMP	SINAPI	SERVENTE COM ENCARGOS COMPLEMENTARES	H	6,0000	15,35	92,10	
88264	COMP	SINAPI	ELETRICISTA COM ENCARGOS COMPLEMENTARES	H	6,0000	20,02	120,12	
SUB-TOTAL (MÃO DE OBRA)							212,22	
PREÇO TOTAL S/ BDI							1.766,41	
BDI (19,68%)							347,63	
PREÇO TOTAL C/ BDI							2.114,04	

CONVERSÕES:
 CM = COMPOSIÇÃO MONTADA
 INS = INSUMO

CA = COMPOSIÇÃO ADAPTADA
 COMP = COMPOSIÇÃO

LÍVIO JEFFERSON COELHO TEIXEIRA
 ENGENHEIRO CIVIL
 REG. NACIONAL Nº 190545276-4

ESTADO DO PIAUÍ
PREFEITURA MUNICIPAL DE SANTA CRUZ DOS MILAGRES

OBRA: CONSTRUÇÃO DE PRAÇA PÚBLICA
LOCAL: ZONA URBANA – SANTA CRUZ DOS MILAGRES

MEMORIAL DESCRITIVO

11.0 – BDI – BONIFICAÇÃO DE DESPESAS INDIRETAS

LÍVIO JEFFERSON COELHO TEIXEIRA
ENGENHEIRO CIVIL
REG. NACIONAL Nº 190545276-4

ESTADO DO PIAUÍ

PREFEITURA MUNICIPAL DE SANTA CRUZ DOS MILAGRES - PI

OBRA: CONSTRUÇÃO DE PRAÇA PÚBLICA NO MUNICÍPIO DE SANTA CRUZ DOS MILAGRES
LOCAL: SEDE - ZONA URBANA - SANTA CRUZ DOS MILAGRES

FONTES DE CUSTOS:

SINAPI: JULHO/2021

ORSE: JUNHO/2021

LEIS SOCIAIS = 112,15% - S/DESONERAÇÃO

BDI = 19,68%

CÁLCULO DO BDI - BONIFICAÇÕES E DESPESAS INDIRETAS

ITEM	DESCRIÇÃO	ÍNDICE (%)	DENOMINAÇÃO
1.0	Taxa de administração central	3,8	AC
2.0	Taxa de seguro e garantia	0,44	S+G
3.0	Taxa da margem de incerteza (risco) do empreendimento	0,58	R
4.0	Taxas de despesas financeiras	1,02	DF
5.0	Taxa de margem de contribuição (benefício, lucro ou remuneração)	6,64	L
6.0	Taxa de custos tributários (municipais, estaduais e federais)	5,65	I
6.1	COFINS - Contribuição para o Financiamento da Seguridade Social	3	
6.2	PIS - Programa de Integração Social	0,65	
6.3	ISS - Imposto Sobre Serviço	2	

FÓRMULA DE CÁLCULO DO BDI :

$$BDI = \{ [(1+AC+S+G+R) * (1+DF) * (1+L)] / (1-I) \} - 1$$

$$BDI = 19,68\% \quad (SEM DESONERAÇÃO)$$

LÍVIO JEFFERSON COELHO TEIXEIRA
ENGENHEIRO CIVIL
REG. NACIONAL Nº 190545276-4

ESTADO DO PIAUÍ
PREFEITURA MUNICIPAL DE SANTA CRUZ DOS MILAGRES

OBRA: CONSTRUÇÃO DE PRAÇA PÚBLICA
LOCAL: ZONA URBANA – SANTA CRUZ DOS MILAGRES

MEMORIAL DESCRITIVO

12.0 – LSO – LEIS SOCIAIS

LÍVIO JEFFERSON COELHO TEIXEIRA
ENGENHEIRO CIVIL
REG. NACIONAL Nº 190545276-4

ESTADO DO PIAUÍ
PREFEITURA MUNICIPAL DE SANTA CRUZ DOS MILAGRES - PI

OBRA: CONSTRUÇÃO DE PRAÇA PÚBLICA NO MUNICÍPIO DE SANTA CRUZ DOS MILAGRES
 LOCAL: SEDE - ZONA URBANA - SANTA CRUZ DOS MILAGRES

FONTE DE CUSTOS:
 SINAPI: JULHO/2021
 ORSE: JUNHO/2021
 LEIS SOCIAIS = 112,15% - S/DESONERAÇÃO
 BDI = 19,68%

ENCARGOS SOCIAIS SOBRE A MÃO-DE-OBRA SEM DESONERAÇÃO

CÓDIGO	DESCRIÇÃO	HORISTA %	MENSALISTA %
GRUPO A			
A1	INSS	20,00%	20,00%
A2	SESI	1,50%	1,50%
A3	SENAI	1,00%	1,00%
A4	INCRA	0,20%	0,20%
A5	SEBRAE	0,60%	0,60%
A6	SALÁRIO EDUCAÇÃO	2,50%	2,50%
A7	SEGURO CONTRA ACIDENTES NO TRABALHO	3,00%	3,00%
A8	FGTS	8,00%	8,00%
A9	SECONCI	0,00%	0,00%
A	TOTAL DOS ENCARGOS SOCIAIS BÁSICOS	36,80%	36,80%
GRUPO B			
B1	REPOUSO SEMANAL REMUNERADO	17,82%	0,00%
B2	FERIADOS	3,95%	0,00%
B3	AUXÍLIO ENFERMIDADE	0,87%	0,67%
B4	13º SALÁRIO	10,76%	8,33%
B5	LICENÇA PATERNIDADE	0,07%	0,06%
B6	FALTAS JUSTIFICADAS	0,72%	0,56%
B7	DIAS DE CHUVA	1,16%	0,00%
B8	AUXÍLIO ACIDENTE DE TRABALHO	0,11%	0,08%
B9	FÉRIAS GOZADAS	8,35%	6,47%
B10	SALÁRIO MATERNIDADE	0,03%	0,03%
B	TOTAL DOS ENCARGOS SOCIAIS QUE RECEBEM INCIDÊNCIAS DE A	43,84%	16,20%
GRUPO C			
C1	AVISO PRÉVIO INDENIZADO	5,20%	4,03%
C2	AVISO PRÉVIO TRABALHADO	0,12%	0,09%
C3	FÉRIAS INDENIZADAS	5,26%	4,07%
C4	DEPÓSITO RESCISÃO SEM JUSTA CAUSA	3,90%	3,02%
C5	INDENIZAÇÃO ADICIONAL	0,44%	0,34%
C	TOTAL DOS ENCARGOS SOCIAIS QUE NÃO RECEBEM AS INCIDÊNCIAS DE A	14,92%	11,55%
GRUPO D			
D1	REINCIDÊNCIA DE GRUPO A SOBRE GRUPO B	16,13%	5,96%
D2	REINCIDÊNCIA DE GRUPO A SOBRE AVISO PRÉVIO TRABALHADO E REINCIDÊNCIA DO FGTS SOBRE AVISO PRÉVIO INDENIZADO	0,46%	0,36%
D	TOTAL DAS TAXAS DE INCIDÊNCIAS E REINCIDÊNCIAS	16,59%	6,32%
TOTAL DOS ENCARGOS (A+B+C+D)		112,15%	70,87%

FONTE: SINAPI - SISTEMA NACIONAL DE PESQUISA DE CUSTOS E ÍNDICES DA CONSTRUÇÃO CIVIL

LÍVIO JEFFERSON COELHO TEIXEIRA
 ENGENHEIRO CIVIL
 REG. NACIONAL Nº 190545276-4

ESTADO DO PIAUÍ
PREFEITURA MUNICIPAL DE SANTA CRUZ DOS MILAGRES

OBRA: CONSTRUÇÃO DE PRAÇA PÚBLICA
LOCAL: ZONA URBANA – SANTA CRUZ DOS MILAGRES

MEMORIAL DESCRITIVO

13.0 – CRONOGRAMA FÍSICO-FINANCEIRO

ESTADO DO PIAUÍ
PREFEITURA MUNICIPAL DE SANTA CRUZ DOS MILAGRES - PI

OBRA: CONSTRUÇÃO DE PRAÇA PÚBLICA NO MUNICÍPIO DE SANTA CRUZ DOS MILAGRES
LOCAL: SEDE - ZONA URBANA - SANTA CRUZ DOS MILAGRES

FONTE DE CUSTOS:
SINAPI: JULHO/2021
ORSE: JUNHO/2021
LEIS SOCIAIS = 112,15% - S/DESONERAÇÃO
BDI = 19,68%

CRONOGRAMA FÍSICO-FINANCEIRO GLOBAL

ITEM	DISCRIMINAÇÃO	UNID.	MESES			TOTAL
			1º	2º	3º	
1.0	CONSTRUÇÃO DE PRAÇA PÚBLICA NO MUNICÍPIO DE SANTA CRUZ DOS MILAGRES	%	33,33%	33,33%	33,34%	100,00%
		R\$	53.629,95	53.629,95	53.646,04	160.905,94
	TOTAL GERAL	R\$	53.629,95	53.629,95	53.646,04	160.905,94

LÍVIO JEFFERSON COELHO TEIXEIRA
ENGENHEIRO CIVIL
REG. NACIONAL Nº 190545276-4

ESTADO DO PIAUÍ
PREFEITURA MUNICIPAL DE SANTA CRUZ DOS MILAGRES - PI

OBRA: CONSTRUÇÃO DE PRAÇA PÚBLICA NO MUNICÍPIO DE SANTA CRUZ DOS MILAGRES
 LOCAL: SEDE - ZONA URBANA - SANTA CRUZ DOS MILAGRES

FONTE DE CUSTOS:
 SINAPI: JULHO/2021
 ORSE: JUNHO/2021
 LEIS SOCIAIS = 112,15% - S/DESONERAÇÃO
 BDI = 19,68%

CRONOGRAMA FÍSICO-FINANCEIRO INDIVIDUAL

ÍTEM	DISCRIMINAÇÃO	PREÇO TOTAL	1º MÊS	2º MÊS	3º MÊS
1.0	SERVIÇOS GERAIS				
1.1	AQUISIÇÃO E ASSENTAMENTO DE PLACA DE OBRA 2,00x2,0 m	1.467,72	1.467,72		
1.2	ADMINISTRAÇÃO LOCAL DA OBRA	3.696,57	1.232,07	1.232,07	1.232,43
2.0	SERVIÇOS PRELIMINARES				
1.1	Regularização e compactação de superfície	191,90	191,90		
1.2	Locação da pavimentação nova da praça com piquetes de madeira	2.072,51	2.072,51		
3.0	PISOS				
3.1	Execução de passeio em piso intertravado, com bloco retangular cor natural de 20 x 10 cm, espessura 6 cm	44.888,60	44.888,60		
3.2	Execução de passeio em piso intertravado, com bloco retangular colorido de 20 x 10 cm, espessura 6 cm	23.975,71	3.777,15	20.198,56	
3.3	Meio-fio de concreto pré-moldado dimensões 13x15x30x100 cm	10.319,63		10.319,63	
3.4	Assentamento de guia (Meio-fio) em trecho reto, confeccionada em concreto pré-fabricado, dimensões 100x7x30 cm	4.824,54		4.824,54	
3.5	Pavimentação ornamental com seixo rolado espalhado branco	4.052,68		4.052,68	
3.6	Pavimentação ornamental com brita	688,83		688,83	
4.0	INSTALAÇÕES				
4.2	Instalações elétricas	35.629,55		12.313,64	23.315,91
5.0	JARDINAGEM				
5.1	Fornecimento e plantio de Neem	943,10			943,10
5.2	Fornecimento e plantio de Ipê amarelo	815,52			815,52
5.3	Fornecimento e plantio de Palmeira Areca	1.083,32			1.083,32
6.0	SERVIÇOS COMPLEMENTARES				
6.1	Lixeira em fibra de vidro, com capacidade 50l, com suporte	3.109,76			3.109,76
6.2	Banco 1,50x0,40m em concreto PM e madeira de lei com encosto de 0,30m	5.970,20			5.970,20
6.3	Mesa de concreto, com tabuleiro em pastilha cerâmica, base de tubo de concreto $\phi=0,30m$ e bancos em tubo de concreto $\phi=0,40m$	2.677,76			2.677,76

LÍVIO JEFFERSON COELHO TEIXEIRA
 ENGENHEIRO CIVIL
 REG. NACIONAL Nº 190545276-4

ESTADO DO PIAUÍ
PREFEITURA MUNICIPAL DE SANTA CRUZ DOS MILAGRES - PI

OBRA: CONSTRUÇÃO DE PRAÇA PÚBLICA NO MUNICÍPIO DE SANTA CRUZ DOS MILAGRES
LOCAL: SEDE - ZONA URBANA - SANTA CRUZ DOS MILAGRES

FONTE DE CUSTOS:
SINAPI: JULHO/2021
ORSE: JUNHO/2021
LEIS SOCIAIS = 112,15% - S/DESONERAÇÃO
BDI = 19,68%

CRONOGRAMA FÍSICO-FINANCEIRO INDIVIDUAL

ÍTEM	DISCRIMINAÇÃO	PREÇO TOTAL	1º MÊS	2º MÊS	3º MÊS
7.0	BRINQUEDOS				
7.1	Brinquedo - Balanço Duplo, modelo M117, da Lúdico Brinquedos Inteligentes ou similar - fornecimento e montagem	2.070,00			2.070,00
7.2	Gangorra com 3 pranchas em aço industrial ou madeira (Sergipark ou similar)	4.588,50			4.588,50
7.3	Brinquedo - Gira-gira (carrossel $\phi=1,70m$), em tubo de ferro galvanizado de 1 1/2" e assento em chapa galvanizada e=1/4", sergipark ou similar	4.626,73			4.626,73
8.0	SERVIÇOS FINAIS				
8.1	Carga manual de entulho em caminhão basculante 6 m ³	459,41			459,41
8.2	Transporte de entulho c/ caminhão basculante 6 m ³ , rodovia pavimentada, DMT 0,5 a 1,0 km	149,68			149,68
8.3	Limpeza final da obra	2.603,72			2.603,72
	TOTAL GERAL (R\$) =	160.905,94	53.629,95	53.629,95	53.646,04



LÍVIO JEFFERSON COELHO TEIXEIRA
ENGENHEIRO CIVIL
REG. NACIONAL Nº 190545276-4

ESTADO DO PIAUÍ
PREFEITURA MUNICIPAL DE SANTA CRUZ DOS MILAGRES

OBRA: CONSTRUÇÃO DE PRAÇA PÚBLICA
LOCAL: ZONA URBANA – SANTA CRUZ DOS MILAGRES

MEMORIAL DESCRITIVO

14.0 – MEMÓRIA DE CÁLCULO

LÍVIO JEFFERSON COELHO TEIXEIRA
ENGENHEIRO CIVIL
REG. NACIONAL Nº 190545276-4

ESTADO DO PIAUÍ
PREFEITURA MUNICIPAL DE SANTA CRUZ DOS MILAGRES - PI

OBRA: CONSTRUÇÃO DE PRAÇA PÚBLICA NO MUNICÍPIO DE SANTA CRUZ DOS MILAGRES
 LOCAL: SEDE - ZONA URBANA - SANTA CRUZ DOS MILAGRES

FONTE DE CUSTOS:
 SINAPI: JULHO/2021
 ORSE: JUNHO/2021
 LEIS SOCIAIS = 112,15% - S/DESONERAÇÃO
 BDI = 19,68%

MEMÓRIA DE CÁLCULO

ÍTEM	SERVIÇOS	LOCAL	TRECHO	UNID.	QUANT.	COMPR. (m)	LARGURA (m)	ALTURA (m)	ÁREA (m ²)	VOLUME (m ³)	SUBTRAIR	TOTAL	TOTAL ÍTEM	OBSERVAÇÃO
1.0	SERVIÇOS PRELIMINARES													
1.1	Regularização e compactação de superfície		1	m ²	1,00	1.918,99	1,00		1.918,99	0,00	0,00	1.918,99	1.918,99	Área Total da Praça
1.2	Locação da pavimentação nova da praça com piquetes de madeira		1	m ²	1,00	1.918,99	1,00		1.918,99	0,00	0,00	1.918,99	1.918,99	Área Total da Praça
2.0	PISOS													
2.1	Execução de passeio em piso intertravado, com bloco retangular cor natural de 20 x 10 cm, espessura 6 cm	Piso da Praça	1	m ²	1,00	1.070,05	1,00		1.070,05	0,00	0,00	1.070,05	1.070,05	Área de Piso da Praça
2.2	Execução de passeio em piso intertravado, com bloco retangular colorido de 20 x 10 cm, espessura 6 cm	Piso da Praça	1	m ²	1,00	507,96	1,00		507,96	0,00	0,00	507,96	507,96	Área de Piso da Praça
2.3	Meio-fio de concreto pré-moldado dimensões 13x15x30x100 cm		1	m	1,00	190,61			0,00	0,00	0,00	190,61	190,61	Meio-fio
2.4	Assentamento de guia (Meio-fio) em trecho reto, confeccionada em concreto pré-fabricado, dimensões 100x7x30 cm		1	m	1,00	294,00			0,00	0,00	0,00	294,00	294,00	Meio-fio Jardim
2.5	Pavimentação ornamental com seixo rolado espalhado branco		1	m ³	1,00	233,06	1,00	0,10	233,06	23,31	0,00	23,31	23,31	Área de seixo
2.6	Pavimentação ornamental com brita		1	m ³	1,00	39,36	1,00	0,10	39,36	3,94	0,00	3,94	3,94	Área de brita
3.0	INSTALAÇÕES													
3.1	Instalações elétricas		1	un	1,00				0,00	0,00	0,00	1,00	1,00	Instalações Elétricas
4.0	JARDINAGEM													
4.1	Fornecimento e plantio de Neem		1	un	10,00				0,00	0,00	0,00	10,00	10,00	Somatório do Plantio de Arbustos - Quaresmeira
4.2	Fornecimento e plantio de Ipê amarelo		1	un	6,00				0,00	0,00	0,00	6,00	6,00	Somatório do Plantio de Arbustos - Ipê Amarelo
4.3	Fornecimento e plantio de Palmeira Areca		1	un	7,00				0,00	0,00	0,00	7,00	7,00	Somatório do Plantio de Arbustos - Palmeira

LÍVIO JEFFERSON COELHO TEIXEIRA
 ENGENHEIRO CIVIL
 REG. NACIONAL Nº 190545276-4

ESTADO DO PIAUÍ
PREFEITURA MUNICIPAL DE SANTA CRUZ DOS MILAGRES - PI

OBRA: CONSTRUÇÃO DE PRAÇA PÚBLICA NO MUNICÍPIO DE SANTA CRUZ DOS MILAGRES
 LOCAL: SEDE - ZONA URBANA - SANTA CRUZ DOS MILAGRES

FONTE DE CUSTOS:
 SINAPI: JULHO/2021
 ORSE: JUNHO/2021
 LEIS SOCIAIS = 112,15% - S/DESONERAÇÃO
 BDI = 19,68%

MEMÓRIA DE CÁLCULO

ÍTEM	SERVIÇOS	LOCAL	TRECHO	UNID.	QUANT.	COMPR. (m)	LARGURA (m)	ALTURA (m)	ÁREA (m ²)	VOLUME (m ³)	SUBTRAIR	TOTAL	TOTAL ÍTEM	OBSERVAÇÃO
5.0	SERVIÇOS COMPLEMENTARES													
5.1	Lixeira em fibra de vidro, com capacidade 50l, com suporte		1	un	8,00				0,00	0,00	0,00	8,00	8,00	Implantação de Lixeiras
5.2	Banco 1,50x0,40m em concreto PM e madeira de lei com encosto de 0,30m		1	un	20,00				0,00	0,00	0,00	20,00	20,00	Implantação de Bancos
5.3	Mesa de concreto, com tabuleiro em pastilha cerâmica, base de tubo de concreto $\phi=0,30m$ e bancos em tubo de concreto $\phi=0,40m$		1	un	4,00	1,00			0,00	0,00	0,00	4,00	4,00	Implantação de Mesas
6.0	BRINQUEDOS													
6.1	Brinquedo - Balanço Duplo, modelo M117, da Lúdico Brinquedos Inteligentes ou similar - fornecimento e montagem		1	un	1,00				0,00	0,00	0,00	1,00	1,00	Balanço 2 lugares
6.2	Gangorra com 3 pranchas em aço industrial ou madeira (Sergipark ou similar)		1	un	1,00				0,00	0,00	0,00	1,00	1,00	Gangorra com 3 pranchas
6.3	Brinquedo - Gira-gira (carrossel $\phi=1,70m$), em tubo de ferro galvanizado de 1 1/2" e assento em chapa galvanizada $e=1/4"$, sergipark ou similar		1	un	1,00				0,00	0,00	0,00	1,00	1,00	Brinquedo - Gira-gira (carrossel $\phi=1,70m$)
7.0	SERVIÇOS FINAIS													
7.1	Carga manual de entulho em caminhão basculante 6 m ³		1	m ³	1,00	1.918,99	1,00	0,03	1.918,99	57,57	0,00	57,57	57,57	Cargas de Entulhos de Obra
7.2	Transporte de entulho c/ caminhão basculante 6 m ³ , rodovia pavimentada, DMT 0,5 a 1,0 km		1	m ³ xkm	1,00	1.918,99	1,00	0,03	1.918,99	57,57	0,00	57,57	57,57	Transporte de Entulhos de Obra
7.3	Limpeza final da obra		1	m ²	1,00	1.578,01	1,00		1.578,01	0,00	0,00	1.578,01	1.578,01	Todas Áreas de Piso

LÍVIO JEFFERSON COELHO TEIXEIRA
 ENGENHEIRO CIVIL
 REG. NACIONAL Nº 190545276-4

ESTADO DO PIAUÍ
PREFEITURA MUNICIPAL DE SANTA CRUZ DOS MILAGRES

OBRA: CONSTRUÇÃO DE PRAÇA PÚBLICA
LOCAL: ZONA URBANA – SANTA CRUZ DOS MILAGRES

MEMORIAL DESCRITIVO

15.0 – PROJETO GRÁFICO - DESENHOS

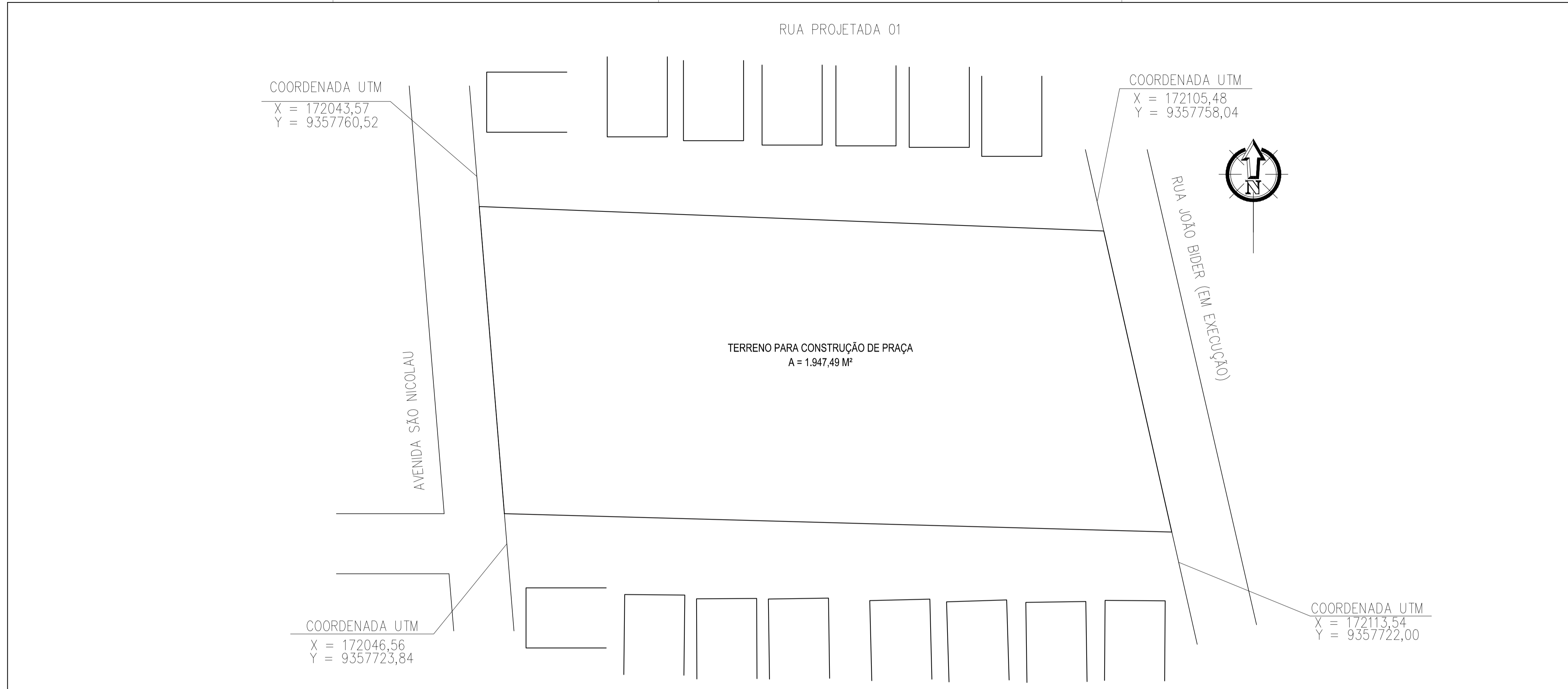

LÍVIO JEFFERSON COELHO TEIXEIRA
ENGENHEIRO CIVIL
REG. NACIONAL Nº 190545276-4



LEGENDA

VIA SEM PAVIMENTO	MURO	EIXO
VIA PAVIMENTADA	POSTE POSTE BAIXA TENSÃO	EDIFICAÇÕES
CERCA	ÁRVORE	EDIFICAÇÕES/CALÇADA

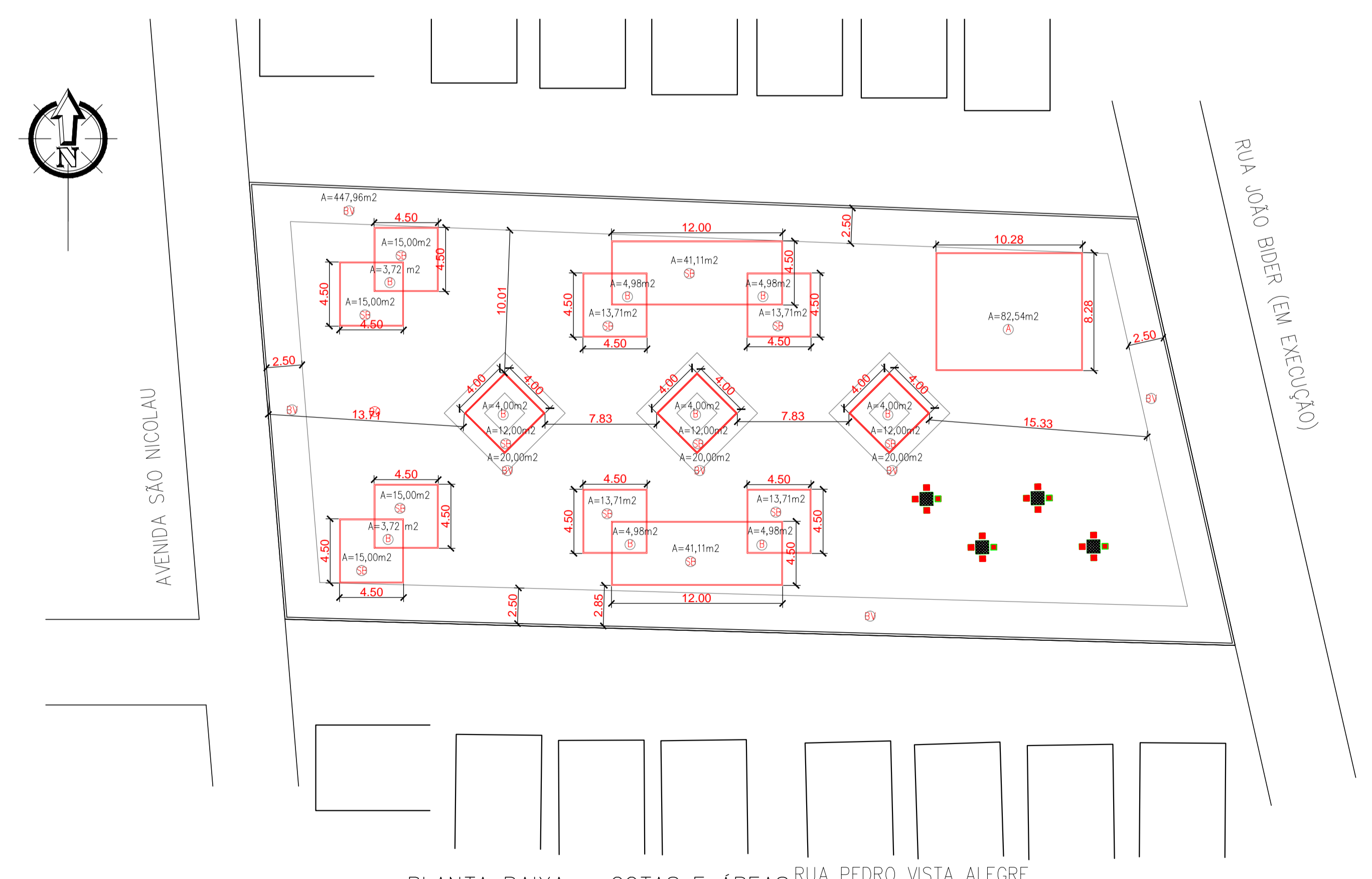
PLANTA DE LOCALIZAÇÃO
ESCALA 1/250 RUA PEDRO VISTA ALEGRE



PLANTA BAIXA – COTAS E ÁREAS
ESCALA 1/250 RUA PEDRO VISTA ALEGRE

LÍVIO JEFFERSON COELHO TEIXEIRA
ENGENHEIRO CIVIL
REG. NACIONAL Nº 190545275-4

CLIENTE: PREFEITURA MUNICIPAL DE SANTA CRUZ DOS MILAGRES- PI		
TÍTULO DO PROJETO: CONSTRUÇÃO DE PRAÇA PÚBLICA		
LOCAL: -		
TÍTULO DO DESENHO: PLANTA BAIXA DE LOCALIZAÇÃO E DE ÁREAS	PRANCHA 01/03	
CONVÊNIO: RECURSO PRÓPRIO		
ESCALA: INDICADA	DATA: AGOSTO/2021	DESENHO/CAD:

RUA PROJETADA 01

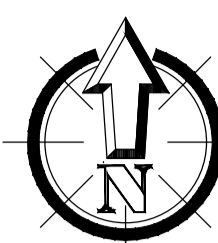

AVENIDA SÃO NICOLAU

RUA JOÃO BIDER (EM EXECUÇÃO)

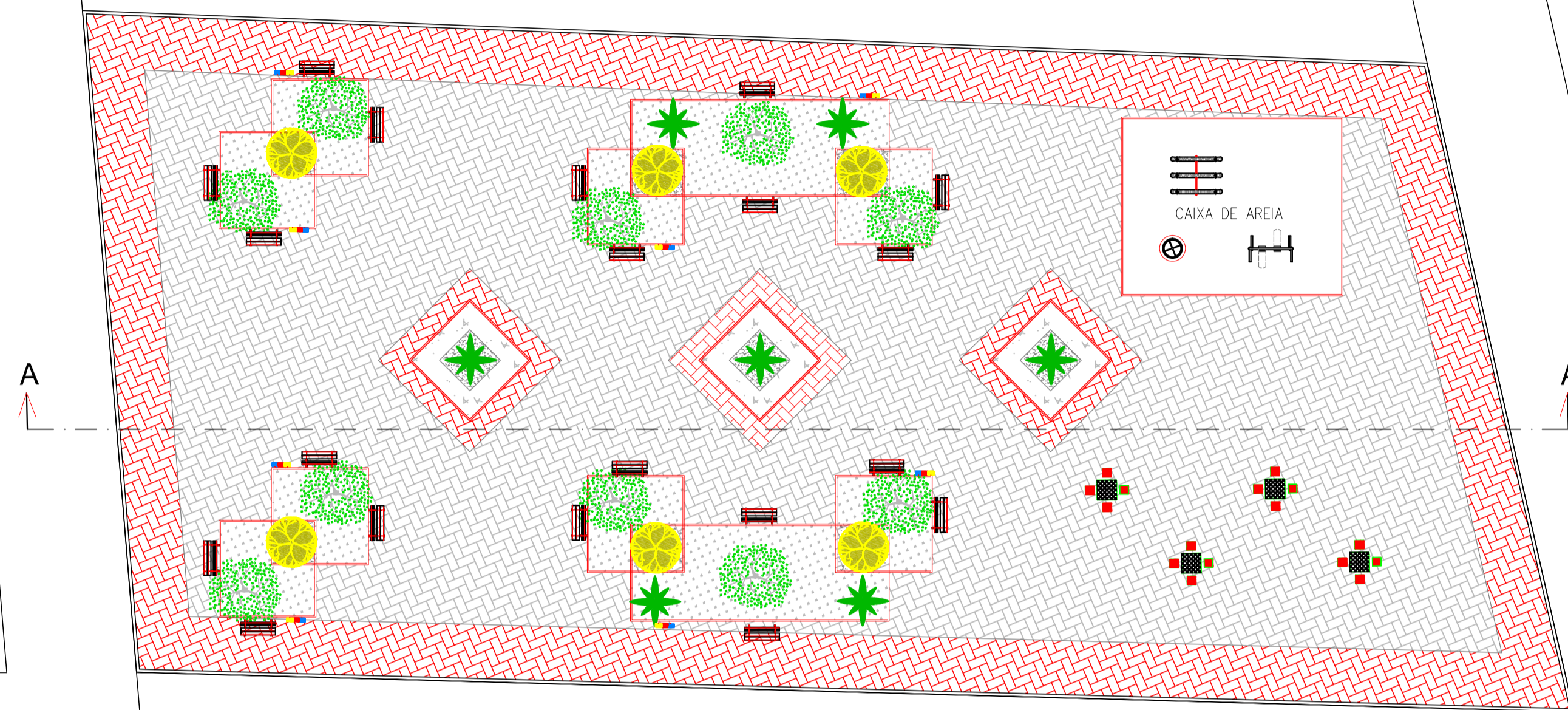

RUA PEDRO VISTA ALEGRE

PLANTA BAIXA – PAGINAÇÃO DE PISO

ESCALA 1/200

QUADRO DE ÁREAS	
ÁREA DA PRAÇA	1.918,99m ²
PISO EM BLOKETE VERMELHO	507,96m ²
PISO EM BLOKETE CINZA	1070,05m ²
SEIXO BRANCO	233,06 m ²
BRITA	39,36 m ²
MEIO FIO (13 cm)	190,61m
MEIO FIO JARDIM (7cm)	294,0m

LEGENDA GRÁFICA

	PISO BLOKETE INTERTRAVADO NA COR CINZA TRADICIONAL (e=6cm) - BV
	PISO BLOKETE INTERTRAVADO NA COR VERMELHO (e=6cm) - BC
	LOCAL P/ SEIXO BRANCO - SB
	BRITA - B
	CONJ. DE LIXEIRA - 08 und. (VER DETALHE)
	BANCO DE CONCRETO E MADEIRA - 20 und. (VER DETALHE)
	MEIO FIO DE 7cm
	MEIO FIO DE 13cm
	MESA E BANCO DE CONCRETO - 04 und. (VER DETALHE)

LEGENDA DE PLANTAS

	(NEEM) - 10 und. (IMPLANTAR)
	PALMEIRA-07 und. (IMPLANTAR)
	IPE AMARELO - 06 und. (IMPLANTAR)

BRINQUEDOS

	BALANÇO- 2 LUGARES
	GANGORRA- 3 LUGARES
	LABIRINTO
	GIRA GIRA
	ESCORREGA

LÍVIO JEFFERSON COELHO TEIXEIRA
 ENGENHEIRO CIVIL
 REG. NACIONAL Nº 190545276-4

CLIENTE:
PREFEITURA MUNICIPAL DE SANTA CRUZ DOS MILAGRES- PI

TÍTULO DO PROJETO
CONSTRUÇÃO DE PRAÇA PÚBLICA

LOCAL

TÍTULO DO DESENHO
PLANTA BAIXA E CORTE AA

PRANCHA

02/03

CONVÊNIO:
RECURSO PRÓPRIO

ESCALA
INDICADA

DATA
AGOSTO/2021

DESENHO/CAD



CORTE AA
 ESCALA 1/100

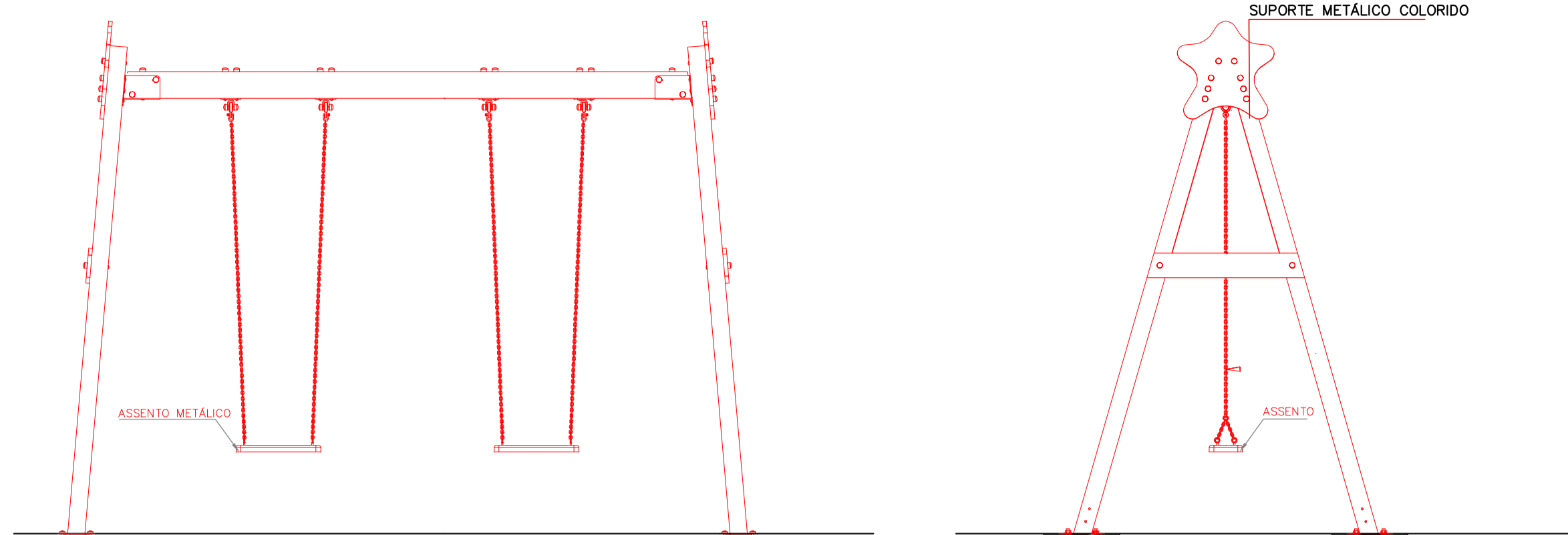

**VISTA FRONTAL-
BRINQUEDO 01**
esc 1:25

CHUMBADOR PARABOLT COM FLANGE NO MÍNIMO 230 mm x 3/16"
PARAFUSOS DE FIXAÇÃO ZINCADOS NO MÍNIMO 5/8" x 1/4"
ARRUELAS ZINCADAS NO MÍNIMO 5/8"
HASTE DE FERRO MACIÇO TREFILADO NO MÍNIMO 3/8"

SUPORTE METÁLICO COLORIDO

ASSENTO

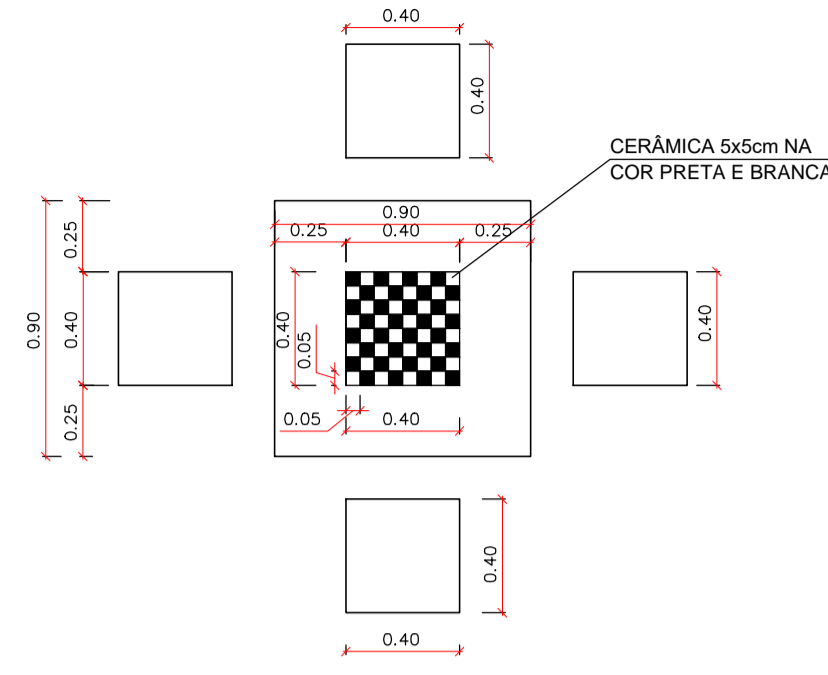

CERÂMICA 5x5cm NA
COR PRETA E BRANCA

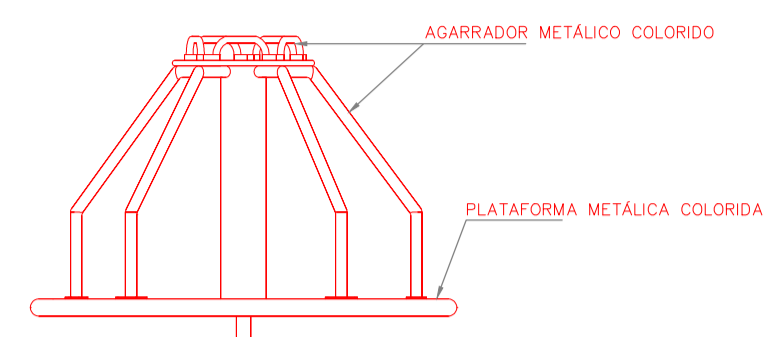

**VISTA FRONTAL-
BRINQUEDO 03**
esc 1:25

CHUMBADOR PARABOLT COM FLANGE NO MÍNIMO 230 mm x 3/16"
PARAFUSOS DE FIXAÇÃO ZINCADOS NO MÍNIMO 5/8" x 1/4"
ARRUELAS ZINCADAS NO MÍNIMO 5/8"
HASTE DE FERRO MACIÇO TREFILADO NO MÍNIMO 3/8"

BLOCO DE CONCRETO fck=25 MPa
TRAÇO 1:2,3:2,7
DIMENSÕES 40x40x80cm

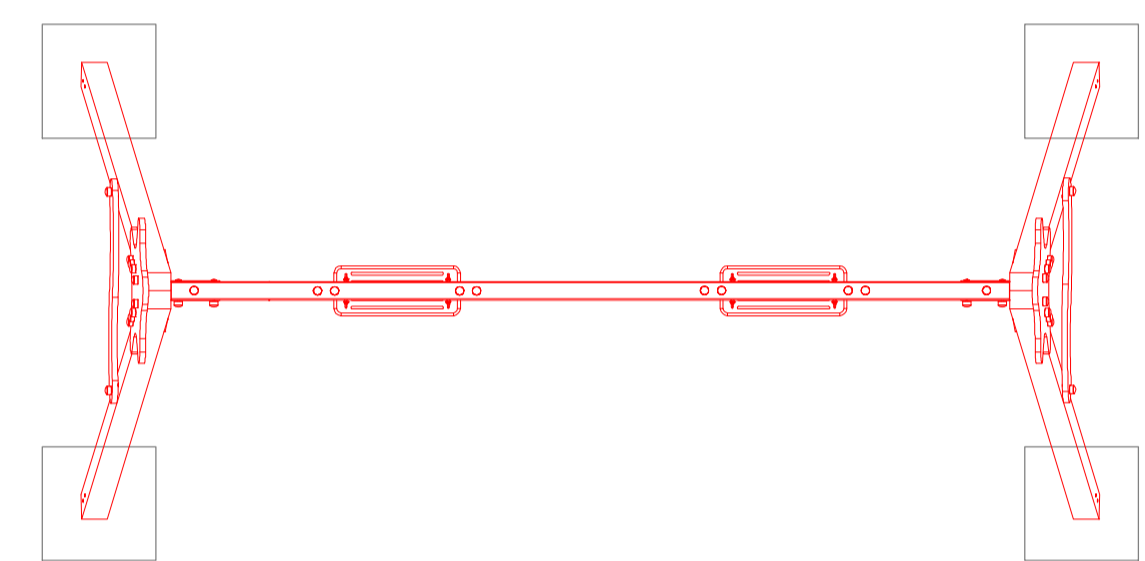

**VISTA DE TOPO-
BRINQUEDO 01**
esc 1:25

BLOCO DE CONCRETO fck=25 MPa
TRAÇO 1:2,3:2,7
DIMENSÕES 40x40x80cm

**VISTA LATERAL-
BRINQUEDO 01**
esc 1:25

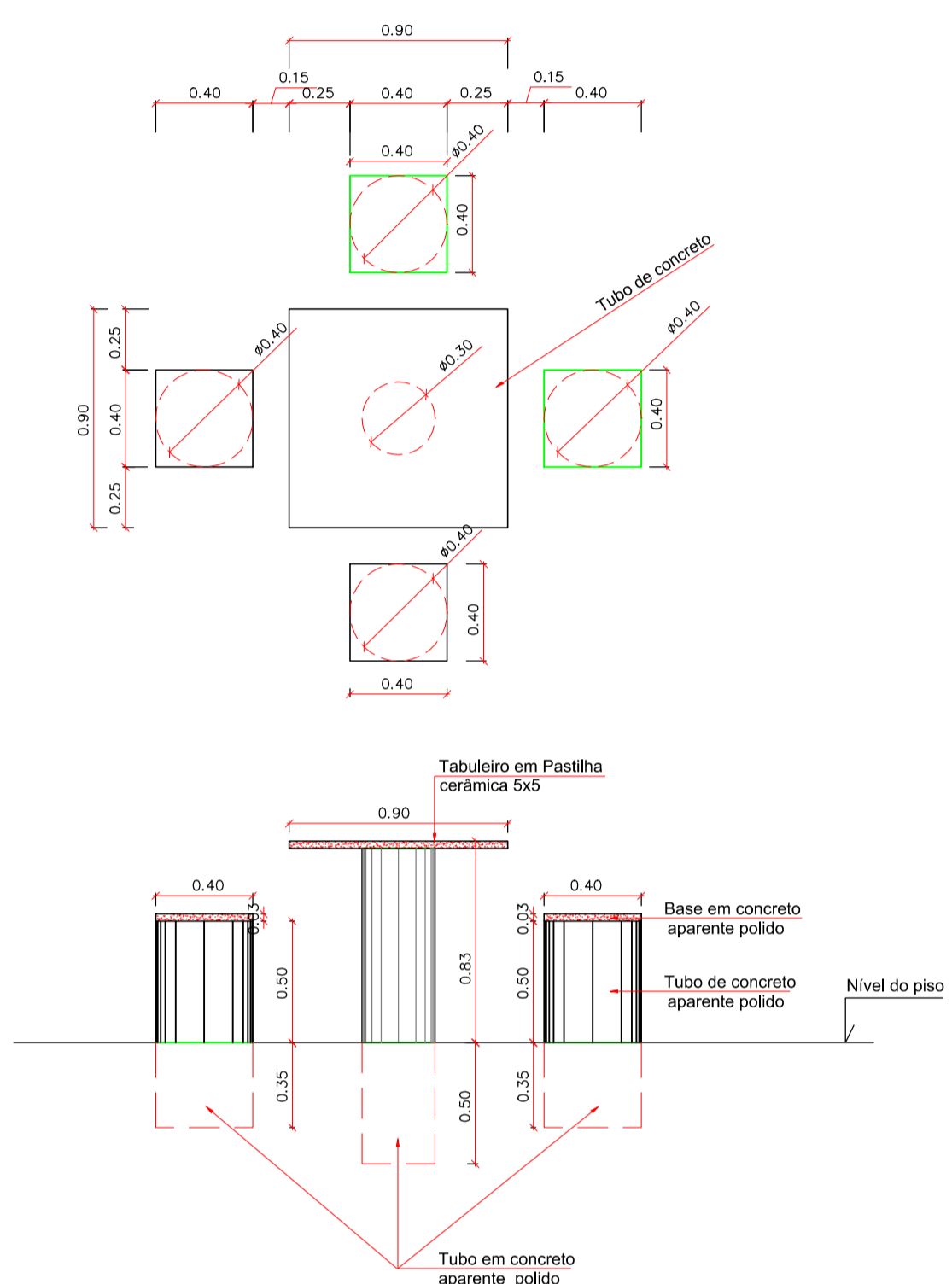

MESA DE CONCRETO / BANCO EM TUBO DE CONCRETO
ESCALA 1/25

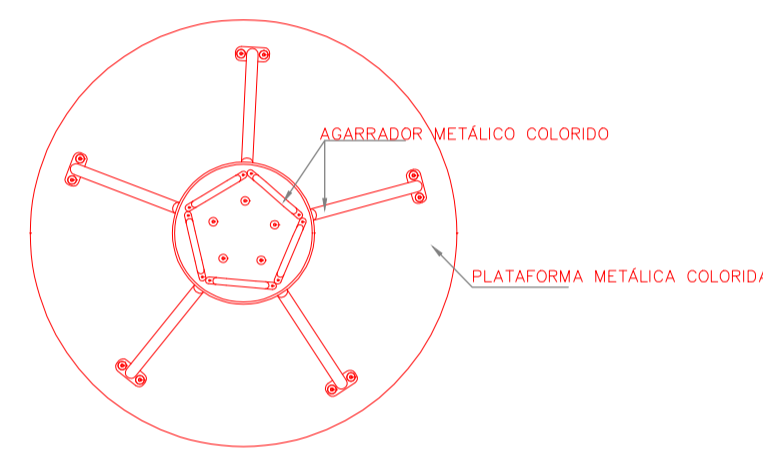

**VISTA DE TOPO-
BRINQUEDO 03**
esc 1:25

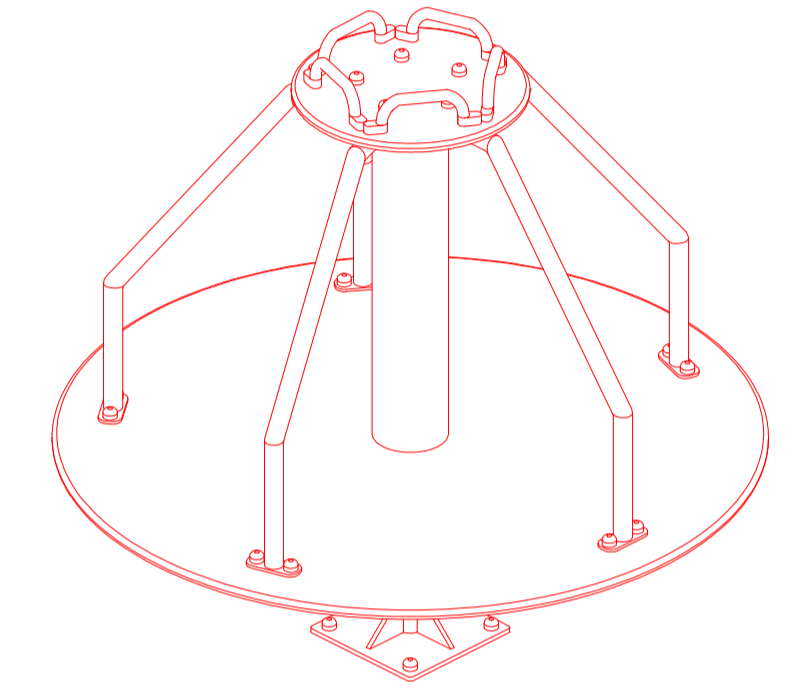

**PERSPECTIVA-
BRINQUEDO 03**
esc 1:25

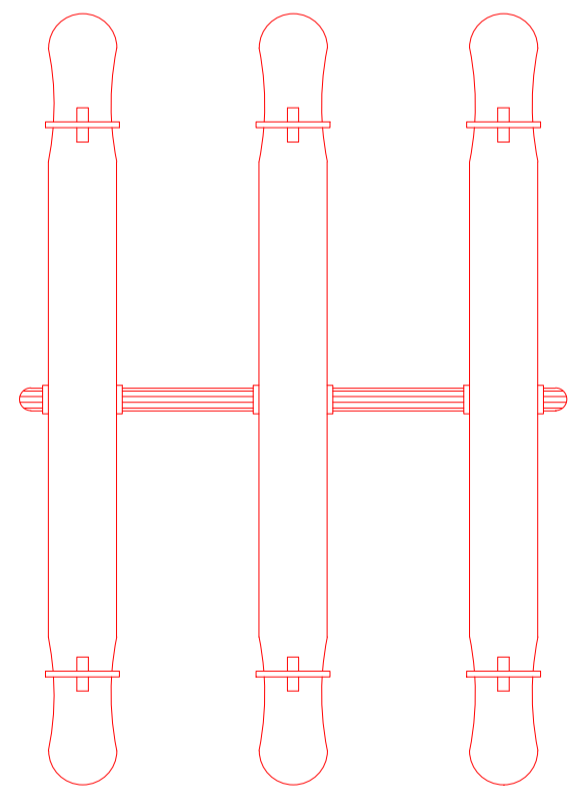

**VISTA DE TOPO-
BRINQUEDO 02**
esc 1:25

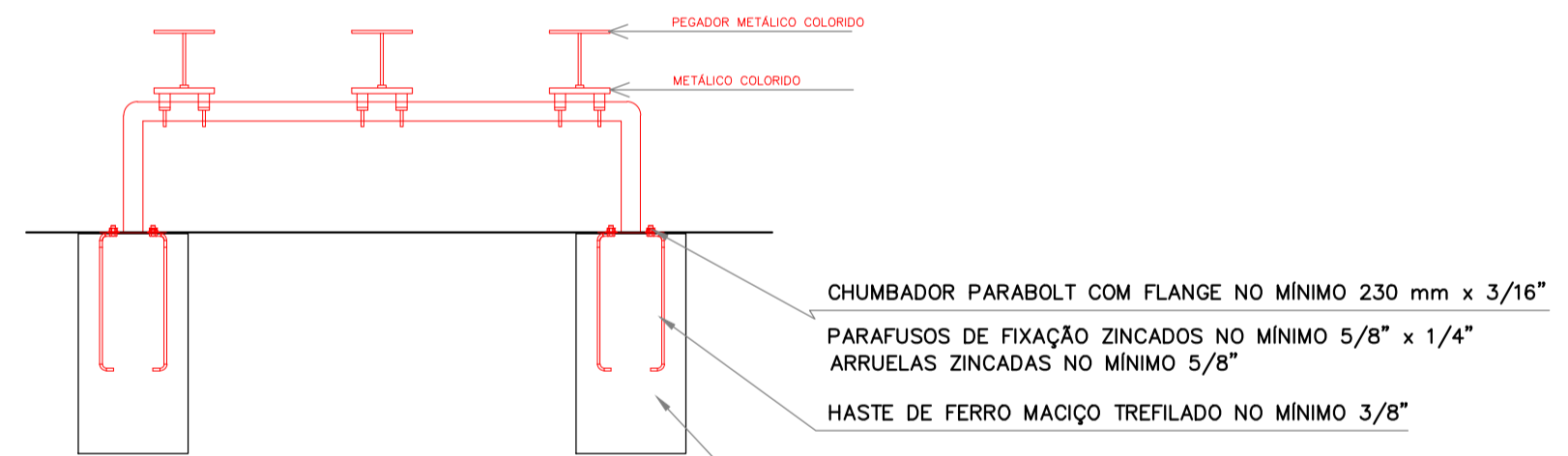

**VISTA FRONTAL-
BRINQUEDO 02**
esc 1:25

BLOCO DE CONCRETO fck=25 MPa
TRAÇO 1:2,3:2,7
DIMENSÕES 40x40x80cm

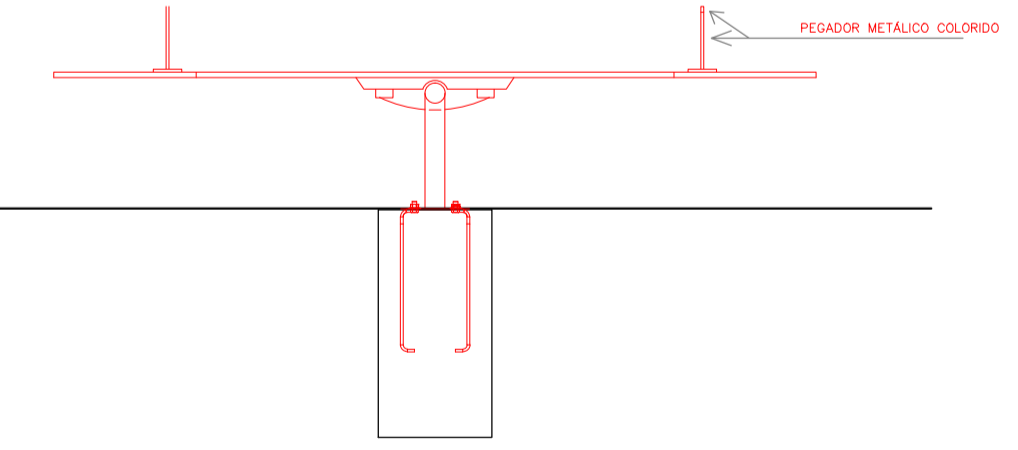

**VISTA LATERAL-
BRINQUEDO 02**
esc 1:25

DETALHE DA LIXEIRA

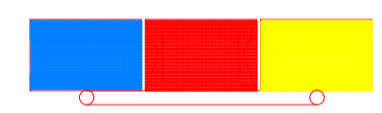

PLANTA BAIXA
Sem Escala

LIXEIRA SELETIVA EM FIBRA DE VIDRO
COM 03 CESTOS DE 20 LITROS.



VISTA TRASEIRA:
Sem Escala

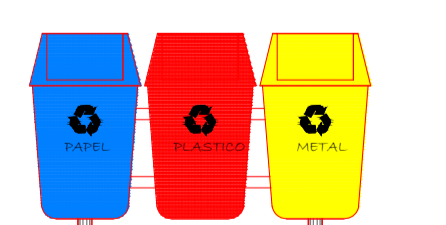

VISTA FRONTAL:
Sem Escala

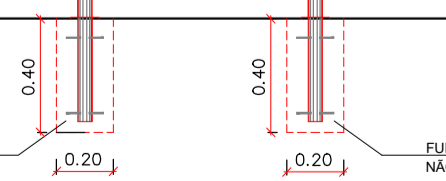

VISTA FRONTAL:
Sem Escala

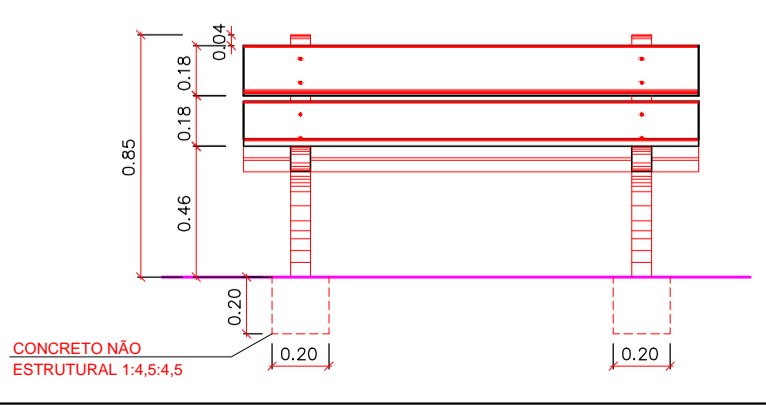
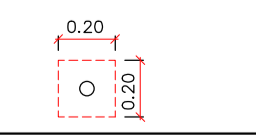

CONCRETO NÃO
ESTRUTURAL 14,5x4,5

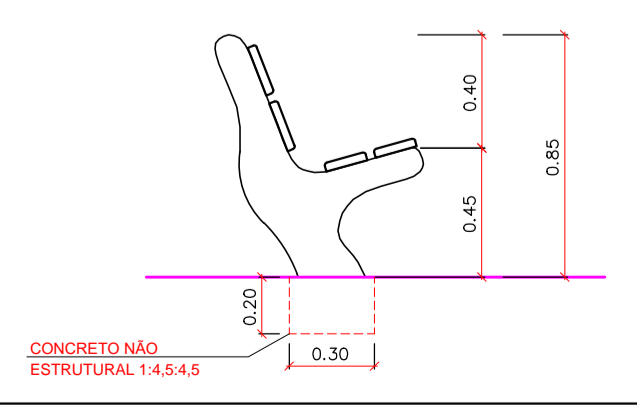

CONCRETO NÃO
ESTRUTURAL 14,5x4,5

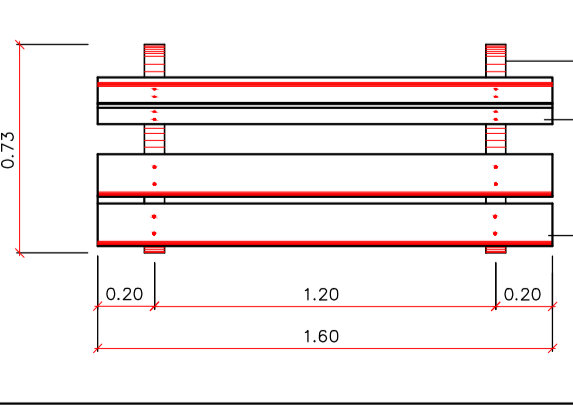

SUPORTE EM CONCRETO ARMADO
ENCOSTO EM MADEIRA DE LEI
FIXADO COM PARFUSO POCA E ARRUELAS
ASSENTO EM MADEIRA DE LEI
FIXADO COM PARFUSO POCA E ARRUELAS

LÍVIO JEFFERSON COELHO TEIXEIRA
ENGENHEIRO CIVIL
REG. NACIONAL Nº 190545275-4

CLIENTE: PREFEITURA MUNICIPAL DE SANTA CRUZ DOS MILAGRES- PI		
TÍTULO DO PROJETO CONSTRUÇÃO DE PRAÇA PÚBLICA		
LOCAL -		
TÍTULO DO DESENHO DETALHES	PRANCHA 03/03	
CONVÊNIO: RECURSO PRÓPRIO		
ESCALA INDICADA	DATA AGOSTO/2021	DESENHO/CAD

RUA PROJETADA 01

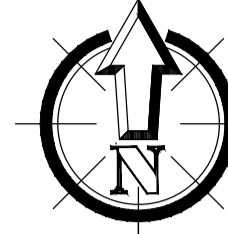

AVENIDA SÃO NICOLAU

RUA JOÃO BIDER (EM EXECUÇÃO)

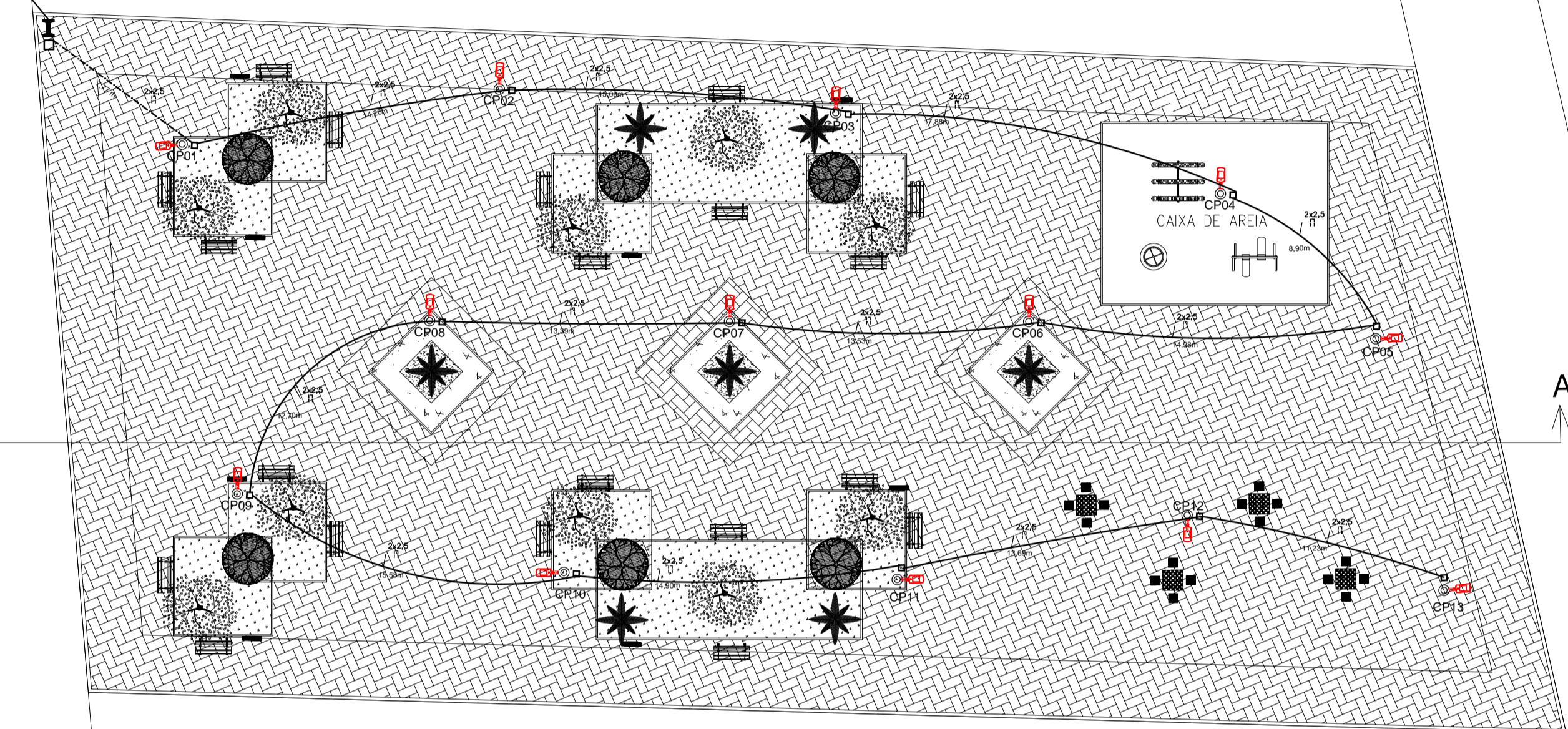

PLANTA BAIXA – ILUMINAÇÃO

ESCALA 1/200

- LEGENDA**
- ⊕± FIO: NEUTRO, FASE, TERRA
 - ☐ LUMINÁRIA MÓDULO DE LED 450x60mm CONFORME PORTARIA 20 DO ANEXO, COM RELE FOTOELÉTRICO E SUPORTE CENTRAL DE FIXAÇÃO EM POSTE DE CONCRETO CIRCULAR
 - ⊙ POSTE GALVANIZADO de 4,5m
 - ☐ CAIXA DE PASSAGEM COM FUNDO DE BRITA 30x30x40mm
 - ⋯ ELETRODUTO EMBUTIDO EM PISO
 - RAMAL AÉREO DO CONSUMIDOR
 - ⊕ MEDIDOR A SER IMPLANTADO
 - ⊕ POSTE GALVANIZADO 150x70x2150mm A SER IMPLANTADO
- NOTAS:**
- 1- Observar rigorosamente, mostrados no quadro de carga;
 - 2- Proteção dos circuitos;
 - 3- Bitola das condutores;
 - 4- Balanceamento de fases;
 - 5- É obrigatório o uso de eletrodutos em toda tração.

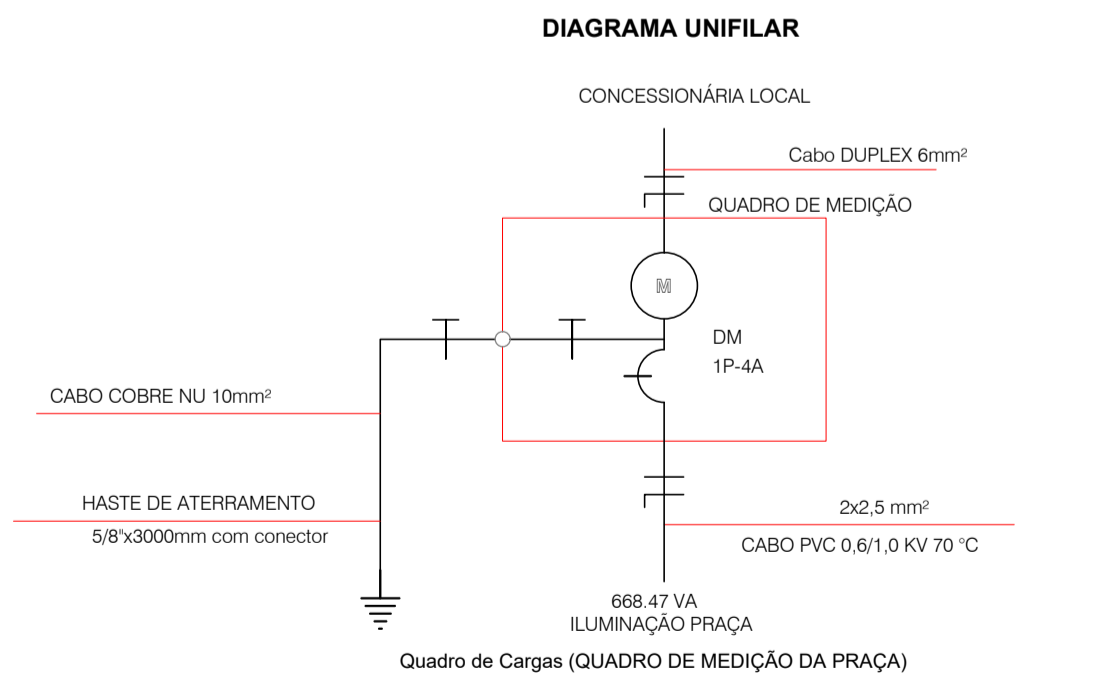

Quadro de Cargas (QUADRO DE MEDIÇÃO DA PRAÇA)

Circuito	Esquema	Método de inst.	Tensão (V)	F.P.	Pot. total (W)	In (A)	In C (A)	FCT	FCA	Seção (mm²)	Disj (A)
ILUMINAÇÃO	F+N	D	220 V	0,92	660 W	3,0	3,26	1,00	1,00	2,5	4

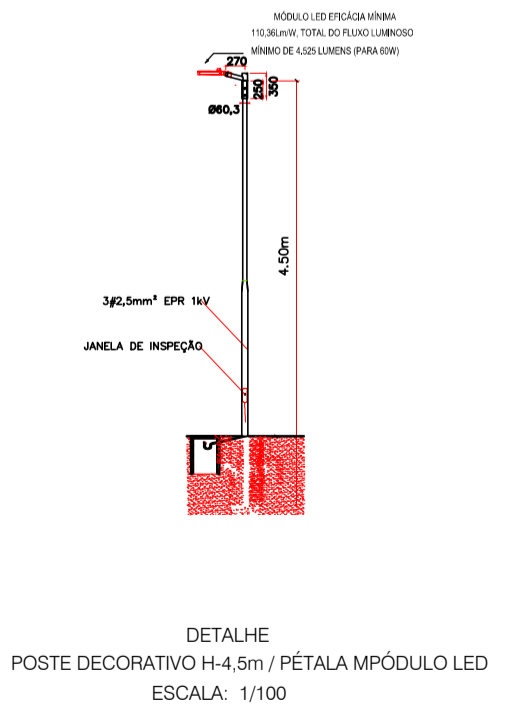
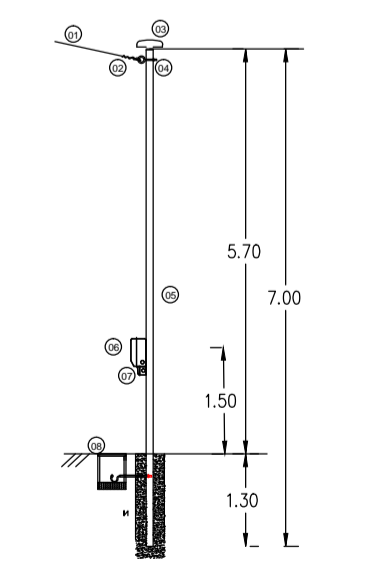

PADRÃO DE ENTRADA

1	Cabo Multiplexado, Isolação em XLPE, 1 KV,
2	Alça Pré- Formada de Serviço Para Cabo Multiplexado
3	Capacete para poste aço retangular 70x70mm
4	Parafuso Olhal aço carbono 10x100mm
5	Poste de Aço Quadrado com Capacete de 70x70x2x7.000 mm
6	Caixa para Medidor Monofásico ou Polifásico
7	Disjuntor Termomagnético
8	Caixa de passagem no concreto 30x30x40cm, com tampa e fundo dreno c/brita
9	conector parafuso fendido para aterramento
10	haste de aterramento aço cobreado 5/8"x3,0mm²

LÍVIO JEFFERSON COELHO TEIXEIRA
ENGENHEIRO CIVIL
REG. NACIONAL Nº 130645275-4

CLIENTE:
PREFEITURA MUNICIPAL DE SANTA CRUZ DOS MILAGRES- PI

TÍTULO DO PROJETO
CONSTRUÇÃO DE PRAÇA PÚBLICA

LOCAL
-

TÍTULO DO DESENHO
PLANTA BAIXA - INSTALAÇÃO ELÉTRICA

PRANCHA
01/01

CONVÊNIO:
RECURSO PRÓPRIO

ESCALA
INDICADA

DATA
AGOSTO/2021

DESENHO/CAD

ESTADO DO PIAUÍ
PREFEITURA MUNICIPAL DE SANTA CRUZ DOS MILAGRES

OBRA: CONSTRUÇÃO DE PRAÇA PÚBLICA
LOCAL: ZONA URBANA – SANTA CRUZ DOS MILAGRES

MEMORIAL DESCRITIVO

16.0 – ART

LÍVIO JEFFERSON COELHO TEIXEIRA
ENGENHEIRO CIVIL
REG. NACIONAL Nº 190545276-4



Anotação de Responsabilidade Técnica - ART
Lei nº 6.496, de 7 de dezembro de 1977
Conselho Regional de Engenharia e Agronomia do Piauí

CREA-PI

ART de Obra ou Serviço
1920210064986

1. Responsável Técnico

LÍVIO JEFFERSON COELHO TEIXEIRA

Título profissional: **Engenheiro Civil**

RNP: **1905452764**

Registro: **17378**

Empresa Contratada: **COELHO ENGENHARIA LTDA**

Registro: **0000032894EMPI**

2. Dados do Contrato

Contratante: **PREFEITURA MUNICIPAL DE SANTA CRUZ DOS MILAGRES-PI**

CPF/CNPJ: **41522228000129**

Logradouro: **RUA SÃO NICOLAU**

Nº: **S/N**

Complemento:

Bairro: **CENTRO**

Cidade: **SANTA CRUZ DOS MILAGRES**

UF: **PI**

CEP: **64315-000**

Contrato: **14/2021** celebrado em **07/10/2021**

Vinculado à ART:

Valor: R\$ **9.000,00**

Tipo de Contratante: **PESSOA JURÍDICA DE DIREITO PÚBLICO**

Ação Institucional:

3. Dados da Obra/Serviço

Logradouro: **ZONA URBANA**

Nº: **S/N**

Complemento:

Bairro:

Cidade: **SANTA CRUZ DOS MILAGRES**

UF: **PI**

CEP: **64315-000**

Data de Início: **07/10/2021** Previsão de Término: **31/12/2021** Coordenadas Geográficas: **-5.807420, -41.965282**

Finalidade: **INFRA-ESTRUTURA**

Código:

Proprietário **PREFEITURA MUNICIPAL DE SANTA CRUZ DOS MILAGRES-PI**

CPF/CNPJ: **41522228000129**

4. Atividade Técnica

ELABORAÇÃO

Quantidade

Unidade

ELABORAÇÃO DE ORÇAMENTO DE REFORMA DE EDIFICAÇÃO DE ALVENARIA

1.0000

unidade

PROJETO DE REFORMA DE EDIFICAÇÃO DE ALVENARIA

1.0000

unidade

Após a conclusão das atividades técnicas o profissional deverá proceder a baixa desta ART

5. Observações

ELABORAÇÃO DE LEVANTAMENTO TOPOGRÁFICO, ARQUITETURA, PROJETO E ORÇAMENTO DA REFORMA DA PREFEITURA MUNICIPAL E CONSTRUÇÃO DE UMA PRAÇA PÚBLICA NA ZONA URBANA DO MUNICÍPIO DE SANTA CRUZ DOS MILAGRES - PI ATRAVÉS DO CONTRATO Nº 14/2021 ENTRE A PREFEITURA MUNICIPAL E A COELHO ENGENHARIA LTDA.

6. Declarações

Acessibilidade: Declaro atendimento às regras de acessibilidade previstas nas normas técnicas da ABNT, na legislação específica e no Decreto nº 5.296, de 2 de dezembro de 2004.

7. Entidade de Classe

SINDICATO DOS ENGENHEIROS - SENGE/PI

8. Assinaturas

Declaro serem verdadeiras as informações acima

Local de data

Lívio Jefferson Coelho Teixeira

LÍVIO JEFFERSON COELHO TEIXEIRA - CPF: 00738009377

Wilson Rodrigues de Sousa

PREFEITURA MUNICIPAL DE SANTA CRUZ DOS MILAGRES-PI - CPF/CNPJ:

9. Informações

- A ART é válida somente quando quitada, mediante apresentação do comprovante do pagamento ou conferência no site do Crea-PI.
- A autenticidade deste documento pode ser verificada no site www.crea-pi.org.br ou www.confea.org.br
- A guarda da via assinada da ART será de responsabilidade do profissional e do contratante com o objetivo de documentar o vínculo contratual.

www.crea-pi.org.br art@crea-pi.org.br
tel: (86)2107-9292



CREA-PI
Conselho Regional de Engenharia
e Agronomia do Piauí

DECLARAÇÃO DE DISPENSA DE LICENCIAMENTO AMBIENTAL ESTADUAL

PI-DDLAE.01288-7/2021
Processo: DDLAE.02311-3/2021

A Secretaria do Meio Ambiente e Recursos Hídricos do Estado do Piauí, no uso das atribuições que lhe confere a Lei Estadual Nº 4.854, de 10 de julho de 1996, e de acordo com os procedimentos de Licenciamento Ambiental estabelecidos pela Lei Federal Nº 6.938, de 31 de Agosto de 1981, e suas alterações, regulamentada pelo Decreto Nº 99.274, de 06 de junho de 1990, resolve expedir a(o) presente DECLARAÇÃO DE DISPENSA DE LICENCIAMENTO AMBIENTAL ESTADUAL, nos termos, características e condições seguintes.

EMPREENDEDOR

NOME

PREFEITURA MUNICIPAL DE SANTA CRUZ DOS MILAGRES

CPF/CNPJ

41.522.228/0001-29

EMPREENDIMENTO

NOME

CONSTRUÇÃO DE PRAÇA NO MUNICÍPIO DE SANTA CRUZ DOS MILAGRES-PI - SECID

ATIVIDADES

ATIV.4510

CONSTRUÇÃO DE PRAÇA PÚBLICA (D0018)

Município:

Santa Cruz dos Milagres (PI)

Coordenadas Geográficas:

05°48'22.00"S / 41°57'16.00"O

DETALHAMENTO

Construção de Praça no município de Santa Cruz dos Milagres-PI - SECID

CONDIÇÕES GERAIS



Assinado eletronicamente por CARLOS ANTONIO MOURA FE (Superintendência de Meio Ambiente) em 11/11/2021 às 08:15

[tisq9HKqrYA5xQLj2ToEtSUXkvo7SXPhLJ0kjAppZ7bnuaw0Vq6Gt7CzTdt9cIag]



Emitido eletronicamente em 11/11/2021 08:15 pelo sistema SIGA

A autenticidade deste documento pode ser conferida acessando o sistema através do link <https://siga.semar.pi.gov.br/validar/> informando o token a seguir:

[SIGA.7255-3/2021.D367.8937.9B90]



- i. A DDLAE no âmbito da SEMAR não se aplica às atividades de impacto local situadas em municípios licenciadores, devendo, neste caso, prevalecer as regulamentações específicas daquele município;
- ii. A DDLAE não desobriga o responsável pela atividade/empreendimento do atendimento às normas de uso e ocupação do solo do município;
- iii. Caso haja qualquer alteração na atividade/empreendimento que implique na mudança de sua classe conforme enquadramento contido no Anexo I da Resolução CONSEMA 033/2020, o interessado fica obrigado a requerer a DBIA ou licença ambiental junto à SEMAR;
- iv. O desenvolvimento da atividade/empreendimento está restrito ao pedido protocolado e termos aprovados por meio do processo original, não devendo ocupar áreas de restrição e/ou interesse ambiental e áreas de preservação permanente sem expressa autorização deste órgão ambiental;
- v. Todas as informações prestadas são de inteira responsabilidade do interessado pela atividade/empreendimento, respondendo este legalmente pelas mesmas.
- vi. A Dispensa de Licenciamento Ambiental não exige o empreendedor de atender aos regramentos específicos referentes à instalação/operação de atividades inseridas em Unidades de Conservação ou suas zonas de amortecimento.
- vii. Em caso de localização em imóvel rural é obrigatória a inscrição no Cadastro Ambiental Rural (CAR).
- viii. Esta Dispensa não exige o empreendedor de possuir e atender/cumprir a Certidão de Dispensa de Outorga ou Portaria de Outorga para uso dos recursos hídricos caso esteja previsto na atividade/empreendimento captação, barramento, lançamento e outros usos, conforme legislações específicas.
- ix. Esta Dispensa não autoriza o corte, a exploração ou a supressão de vegetação nativa.
- x. Esta Dispensa não exige o empreendedor de zelar pela conservação do solo e da água por meio de adoção de boas práticas agrônômicas, de minimizar os impactos ambientais advindos de suas atividades, bem como de cumprir as determinações da legislação ambiental vigente.
- xi. Qualquer alteração nas especificações do projeto deverá ser precedida de anuência da SEMAR.
- xii. Em qualquer fase da atividade/empreendimento, se houver a descoberta fortuita de qualquer elemento de interesse arqueológico ou pré-histórico, o empreendedor ficará obrigado a comunicar o fato imediatamente à SEMAR e ao IPHAN.
- xiii. O empreendedor não está dispensado de buscar as demais licenças e/ou autorizações legalmente cabíveis, bem como de observar em sua atividade/empreendimento, as normas ambientais vigentes, sujeitando-se o infrator, pessoa física ou jurídica, às sanções previstas no ordenamento jurídico.

CONDIÇÕES ESPECÍFICAS

Não há Condições Específicas para esta "Declaração de Dispensa de Licenciamento Ambiental Estadual (DDLAE)"

OBSERVAÇÕES

Nada consta.



Assinado eletronicamente por CARLOS ANTONIO MOURA FE (Superintendência de Meio Ambiente) em 11/11/2021 às 08:15

[tisq9HKqrYA5xQLj2ToEt5UXkvo7SXPhLJ0kjAppZ7bnuaw0Vq6Gt7CzTdt9cIag]



Emitido eletronicamente em 11/11/2021 08:15 pelo sistema SIGA

A autenticidade deste documento pode ser conferida acessando o sistema através do link <https://siga.semar.pi.gov.br/validar/> informando o token a seguir:

[SIGA.7255-3/2021.D367.8937.9B90]



Teresina (PI), 11/11/2021

(assinado eletronicamente)

CARLOS ANTONIO MOURA FE
Superintendente de Meio Ambiente
Superintendência de Meio Ambiente



Assinado eletronicamente por CARLOS ANTONIO MOURA FE (Superintendência de Meio Ambiente) em 11/11/2021 às 08:15

[tisd9HKqrYA5xQLj2ToEt5UXkvo7SXPhLJ0kjAppZ7bnuaw0Vq6Gt7CzTdt9cIag]



Emitido eletronicamente em 11/11/2021 08:15 pelo sistema SIGA

A autenticidade deste documento pode ser conferida acessando o sistema através do link <https://siga.semar.pi.gov.br/validar/> informando o token a seguir:

[SIGA.7255-3/2021.D367.8937.9B90]

